



VOICE GUIDED

Blood Pressure Monitor
Premium Upper Arm
UA-1040TCNBLE

Instruction Manual
ORIGINAL



Greetings

Congratulations on purchasing a state-of-the-art A&D blood pressure monitor. Designed for ease of use and accuracy, this monitor will facilitate your daily blood pressure regimen. We recommend that you read through this manual carefully before using the monitor for the first time.

Intended Use

- The monitor is designed for use on adults only. Do not use on newborns or infants.
- Environment for use. The monitor is intended for use in the home healthcare environment.
- This monitor is designed to measure blood pressure and pulse rate of people for diagnosis.

Precautions

- This is a medical device for use by lay person. Please consult your healthcare provider with any questions or concerns you may have regarding your condition.
- If any serious incident occurs in relation to this device, report to its manufacturer and the competent authority in your country.
- This device complies with Part 15 of FCC rules. Operation is subject to the following two conditions: (1) This device may not cause harmful interference, and (2) this device must accept any interference received, including interference that may cause undesired operations.
- This device contains licence-exempt transmitter(s)/receiver(s) that comply with Innovation, Science and Economic Development Canada's licence-exempt RSS(s). Operation is subject to the following two conditions: (1) This device may not cause interference. (2) This device must accept any interference, including interference that may cause undesired operation of the device.
- Precision components are used in the construction of this monitor. Extremes in temperature, humidity, direct sunlight, shock or dust should be avoided.

Precautions

- Clean the monitor and cuff with a dry, soft cloth or a cloth dampened with water and a neutral detergent. Never use alcohol, benzene, thinner or other harsh chemicals to clean the monitor or cuff.
- Avoid tightly folding the cuff or storing the hose tightly twisted for long periods, as such treatment may shorten the life of the components.
- Do not excessively bend or squeeze the air hose.
- The monitor and cuff are not water resistant. Prevent rain, sweat and water from soiling the monitor and cuff.
- Measurements may be distorted if the monitor is used close to televisions, microwave ovens, cellular telephones, X-ray or other devices with strong electrical fields.
- When using the monitor, confirm that the monitor is clean.
- Used equipment, parts and batteries are not treated as ordinary household waste, and must be disposed of according to the applicable local regulations.
- When the AC adapter is used, make sure that the AC adapter can be readily removed from the electrical outlet when necessary.
- Do not modify the monitor. It may cause accidents or damage to the monitor.
- To measure blood pressure, the arm must be squeezed by the cuff hard enough to temporarily stop blood flow through the artery. This may cause pain, numbness or a temporary red mark to the arm. This condition will appear especially when measurement is repeated successively. Any pain, numbness, or red marks will disappear with time.
- Do not apply the cuff on an arm in which another medical device is attached. The equipment may not function properly.
- People who have a severe circulatory deficit in the arm must consult a doctor before using the monitor, to avoid medical problems.
- Do not self-diagnose the measurement results and start treatment by yourself. Always consult your doctor for evaluation of the results and treatment.
- Do not apply the cuff on an arm with an unhealed wound.
- Do not apply the cuff on an arm receiving an intravenous drip or blood transfusion. It may cause injury or accidents.
- Do not use the monitor where flammable gases such as anesthetic gases are present. It may cause an explosion.

Precautions

- Do not use the monitor in highly concentrated oxygen environments, such as a high-pressure oxygen chamber or an oxygen tent. It may cause a fire or explosion.
- Take care to avoid accidental strangulation of babies or infants with the hose and cable.
- Do not twist the air hose during measurement. This may cause injury due to continuous cuff pressure.
- Wireless communication devices, such as home networking devices, mobile phones, cordless phones and their base stations, walkie-talkies can affect this blood pressure monitor. Therefore, a minimum distance of 30 cm (12") should be kept from such devices.
- Measuring blood pressure too frequently may cause harm due to blood flow interference. Check that the operation of the monitor does not result in prolonged impairment of blood circulation, when using the monitor repeatedly.
- Clinical testing has not been conducted on newborn infants and pregnant woman.
- If you have had a mastectomy or lymph node clearance, please consult a doctor before using the monitor.
- Do not let children use the monitor by themselves and do not use the monitor in a place within the reach of infants. It may cause accidents or damage.
- There are small parts that may cause a choking hazard if swallowed by mistake by infants.
- Do not touch the batteries, the DC jack and the patient at the same time. That may result in electrical shock.
- Unplug the AC adapter when not in use during the measurement.
- Use of accessories not detailed in this manual may compromise safety.
- Should the battery short-circuit, it may become hot and potentially cause burns.
- Allow the monitor to adapt to the surrounding environment before use (about one hour).
- Do not inflate without wrapping the cuff around the upper arm.
- When applying the cuff, ensure the arm protector flap is flat against arm to prevent injury to the skin.

Contents

Parts Identification	E-6
Symbols	E-7
Using the Monitor	E-11
Taking your Blood Pressure	E-19
Measurements	E-20
Pairing with a Mobile Device	E-24
About Memory	E-27
IHB/AFib Indicator	E-29
About Cuff Inflation Meter	E-29
AHA Classification Indicator	E-30
About Blood Pressure	E-31
Troubleshooting	E-33
Maintenance	E-34
Technical Data	E-34
Warranty	E-41

Parts Identification

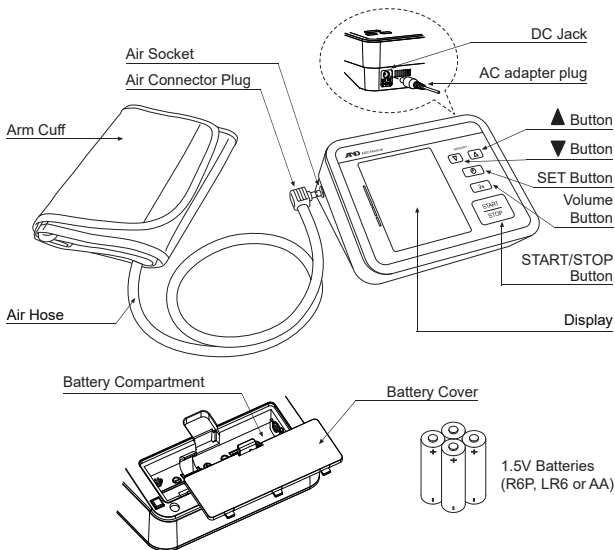



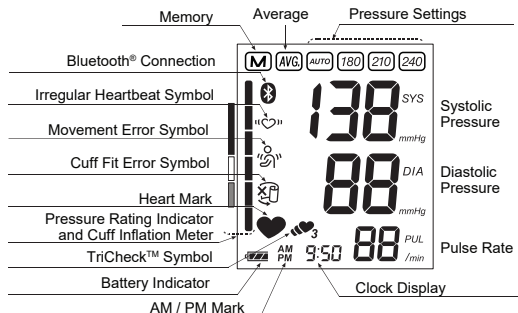



Display





Symbols

Symbols that appear on the display

Symbols	Function/Meaning	Recommended Action
	Appears while measurement is in progress. It blinks when the pulse is detected.	Measurement is in progress. Remain as still as possible.
"♡"	Irregular Heartbeat symbol (I.H.B. / AFib) Appears when an irregular heartbeat is detected. It may light when a very slight vibration like shivering or shaking is detected.	_____
	TriCheck mode Takes three consecutive measurements automatically and displays the average values of the three measurements.	_____
	Appears when a body or arm movement is detected.	The reading may yield an incorrect value. Take another measurement. Remain still during measurement.
	Appears during measurement when the cuff is applied loosely.	The reading may yield an incorrect value. Apply the cuff correctly, and take another measurement.
	Previous measurements stored in memory	_____
	Average data	_____
	The battery power indicator during measurement.	_____

Symbols











Symbols	Function/Meaning	Recommended Action
	The battery is low when it blinks.	Replace all batteries with new ones when the mark blinks.
Err	Unstable blood pressure due to movement during measurement.	Take another measurement. Remain very still during measurement.
	The systolic and diastolic values are within 10mmHg of each other.	Apply the cuff correctly, and take another measurement.
	The pressure value did not increase during the inflation.	
Err CUF	The cuff is not applied correctly.	
E	PUL DISPLAY ERROR The pulse is not detected correctly.	
Err E	Blood pressure monitor internal error	Remove the batteries and press the START/STOP button, and then install the batteries again. If the error still appears, contact the dealer.
Err 9		
Err 10	Communication has failed.	Press the START/STOP button or remove and re-insert the batteries. Try communication again. If the error still appears, contact the dealer.
Pf	Pairing in progress.	_____
	The device is connecting to the Bluetooth® devices.	_____
SYS	Systolic blood pressure in mmHg	_____

Symbols









Symbols	Function/Meaning	Recommended Action
DIA	Diastolic blood pressure in mmHg	_____
PUL/ min	Pulse per minute	_____
AM	Data taken in the AM	_____
PM	Data taken in the PM	_____
	Pressure settings Indicates the pressure value as set by the user.	_____

Symbols

Symbols that are printed on the device case

Symbols	Function/Meaning
	Standby and Turn the device on.
	Battery installation guide
	Direct current
	Type BF: applied part
	Serial number
	Global trade item number
	Lot number
	Refer to instruction manual/booklet
	Polarity of DC jack
IP	International Protection Symbol
	Keep dry
	Bluetooth® address

Symbols that are printed on the AC adapter

Symbols	Function/Meaning
	Alternating current
	Direct current
	Polarity of DC jack
	Polarity of DC jack
	Class II device
	For indoor use only
	UL/cUL certification device label
	Energy efficiency level VI certification device label
IP	International protection symbol



Using the Monitor

Installing/Changing the Batteries

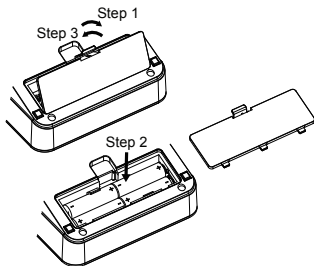
1. Remove the battery cover.
2. Remove the used batteries and insert new batteries into the battery compartment as shown, taking care that the polarities (+ and -) are correct. Use only R6P, LR6 or AA batteries.
3. Attach the battery cover.



CAUTION

- Insert the batteries as shown in the battery compartment. If installed incorrectly, the device will not work.
- When  (LOW BATTERY mark) blinks on the display and the device announces that the battery needs to be replaced, replace all batteries with new ones. Do not mix old and new batteries. It may shorten the battery life, or cause the device to malfunction. Replace the batteries two seconds or more after the device turns off. If  (LOW BATTERY mark) appears even after the batteries are replaced, make a blood pressure measurement. The device may then recognize the new batteries.
-  (LOW BATTERY mark) does not appear when the batteries are drained.
- The battery life varies with the ambient temperature and may be shorter at low temperatures.
- Use the specified batteries only. The batteries provided with the device are for testing monitor performance and may have a limited life.
- Remove the batteries if the device is not to be used for a long time. The batteries may leak and cause a malfunction.

Using the Monitor

Connecting the AC adapter to the monitor (purchased separately)

Gently insert the AC adapter plug into a 120V AC outlet. Connect the AC adapter plug into the jack on the back of the monitor

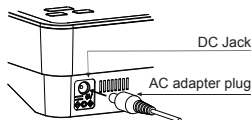



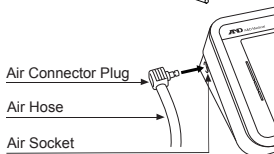

Connecting the Air Hose

Insert the air connector plug into the air socket firmly.



Adjusting the Clock



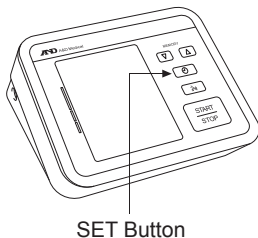

The UA-1040TCNBLE blood pressure monitor has a built-in clock that gives you the time and date and can tell you when a blood pressure reading stored in memory was taken. We recommend that you adjust the clock prior to use. To adjust the clock, follow these simple steps:

1. When the monitor is turned off, press the set button  located to the right of the display.
2. Use the arrow   buttons to set the year.
3. After reaching the desired year, press the set button  again.
4. Repeat the process for the month, day and hour.
5. The next setting will be for pressure.









Using the Monitor

Adjusting the Pressure

1. After setting the year, month, day and hour, the next mode is the pressure setting.
2. Default is  , which stands for automatic.
3. For even more rapid readings, you can adjust the default to about 30 mmHg or more above your expected systolic pressure.
4. Use the arrow   buttons to set the pressure.
5. After reaching the desired pressure, press the set button  again.
6. The next setting will be for TriCheck Mode.

TriCheck Mode

The UA-1040TCNBLE blood pressure monitor has an optional feature to automatically take three consecutive readings one minute apart and then provide you with the average. This complies with the American Heart Association's recommended measuring method.

1. After setting the year, month, day, hour and pressure, the next mode is the  TriCheck Mode.
2. Default is off.
3. To turn on, use the arrow   buttons.
4. To turn off again, use the arrow   buttons.
5. After reaching the desired setting, press the set  button again.
6. This will end your settings session.
7. To adjust any values, push the set  button and begin again.

Using the Monitor

Adjusting the Speaker Volume

Note: Pressing  will toggle between volume setting → language setting → instruction setting → original state (standby) .

1. Press the  button to enter the volume setting mode.
2. There will be a confirmation tone and the the current volume will be displayed by the pressure bar (volume off, 1, 2, 3, 4, 5, 6).
If it is off , the LCD will display “ oFF ”.
3. Change the volume value with the ▲ ▼ buttons.



Selecting the Language





1. Press  to enter the language setting mode. L1, L2 or L3 will be displayed.
L1: English
L2: French
L3: Spanish
2. Change the language with the ▲ ▼ buttons.

Instructions On / Off

1. Press  to enter the instruction setting mode.
2. Turn the audio ON and OFF with the ▲ ▼ buttons.

Using the Monitor

Symbols that are printed on the cuff

Symbols	Function/Meaning	Recommended Action
●	Artery position mark	Set the ● mark on the artery of the upper arm or in line with the ring finger on the inside of the arm.
▲	Index	_____
REF	Catalog number	_____
LOT	Lot number	_____
	Type BF: applied part	_____
W	Proper fit range for the Wide Range cuff.	_____
L	Proper fit range for the Large cuff.	_____
M	Proper fit range for the Medium cuff.	_____
S	Proper fit range for the Small cuff.	_____
	Range to use the Small cuff. Under range printed on the Medium cuff and Wide Range cuff.	Use the Small cuff
	Range to use the Medium cuff. Under range printed on the Large cuff and over range printed on the Small cuff.	Use the Medium cuff
	Range to use the Large cuff. Over range printed on the Medium cuff and Wide Range cuff.	Use the Large cuff

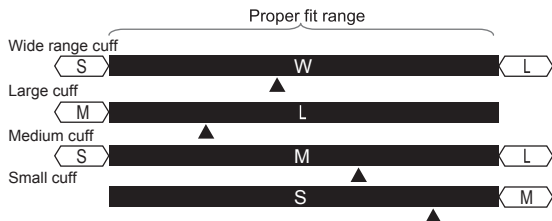

Using the Monitor

Selecting the Correct Cuff Size

Using the correct cuff size is important for an accurate reading. If the cuff is not the proper size, the reading may yield an incorrect blood pressure value.

- The arm size is printed on each cuff.
- The index ▲ and proper fit range, on the cuff, tell you if you are applying the correct cuff.
- If the index ▲ points outside of the range, contact your local dealer to purchase a replacement cuff. The arm cuff is a consumable. If it becomes worn, purchase a new one.

Catalog Number	Recommended Cuff Size	Arm Size
UA-289A	Small Cuff	6.3-9.4" (16-24 cm)
UA-290A	Medium Cuff	9.0-14.6" (23-37 cm)
UA-291A	Large Cuff	12.2-17.7" (31-45 cm)
UA-420A	Wide Range Cuff	8.6-16.5" (22-42 cm)

Using the Monitor

Applying the arm cuff

1. Insert arm (preferably the left arm) into cuff as shown in the figure to the right.
2. Wrap the cuff around the upper arm, about 0.5" (1-2 cm) above the inside of the elbow, as shown in the figure to the right.
3. Place the cuff directly against the skin, as clothing may cause a faint pulse and result in a measurement error. Constriction of the upper arm, caused by rolling up a shirtsleeve, may prevent accurate readings.
4. Confirm the arm protector is flat against the arm as shown in the figure below.
5. Confirm that the index ▲ points within the proper fit range.



Do not roll up shirtsleeve tightly

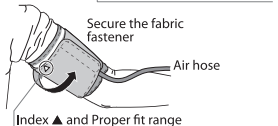
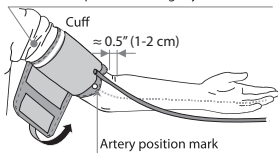

Note: During measurement, it is normal for the cuff to feel very tight. (Do not be alarmed).

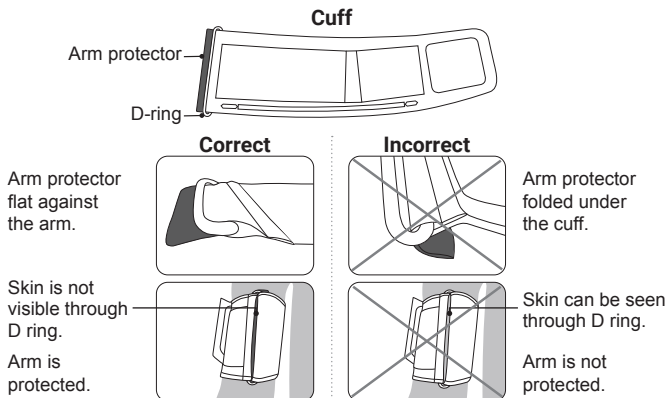

Using the Monitor

Removing the Arm Cuff

1. Wait for the cuff to deflate.
2. Unfasten the Velcro.



3. Remove the cuff.



Taking your Blood Pressure

This blood pressure monitor is designed to detect the pulse and to inflate the cuff to a systolic pressure level automatically.

Tips for Taking Blood Pressure

Before Your Measurement:

- For 30 minutes prior to taking your blood pressure
 - » Do not exercise
 - » Do not drink coffee, caffeinated soda or alcohol
 - » Do not smoke
- Sit quietly for 5-10 minutes
- Ensure you are using the right size cuff

During Your Measurement:

- Do not talk
- Sit with your back straight and supported
- Uncross your legs and place feet flat on floor
- Rest arm on a table so that the cuff is at heart level
- Measure two times a day, in the morning and evening

Notes for Accurate Measurement

- This monitor bases its measurements on the heartbeat. If you have a very weak or irregular heartbeat, the monitor may have difficulty determining your blood pressure.
- Should the monitor detect a condition that is abnormal, it will stop the measurement and display an error symbol. Refer to the section "Symbols" for the description of the symbols.
- If you have emotional stress, the measurement will reflect this stress as a higher (or lower) than normal blood pressure reading and the pulse reading will usually be faster than normal.
- An individual's blood pressure varies constantly, depending on what you are doing and what you have eaten. What you drink can have a very strong and rapid effect on your blood pressure.

Measurements

1. Press the START/STOP button. All of the display segments are displayed. Zero (0) is displayed blinking briefly. The display changes, as indicated in the figure at the right, as the measurement begins. The cuff starts to inflate. It is normal for the cuff to feel very tight. A pressure bar indicator is displayed, on the left edge of the display, during the inflation.

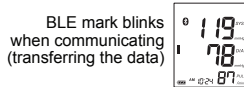
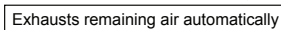
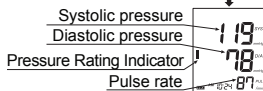
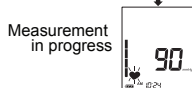
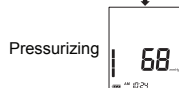
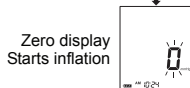
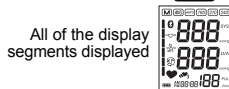

Turn off and store data with the START/STOP button



Note: If you wish to stop inflation at any time, press the START/STOP button again.

2. When inflation is complete, deflation starts automatically and ♥ blinks, indicating that the measurement is in progress. Once the pulse is detected, the mark blinks with each pulse beat.

Note: If an appropriate pressure is not obtained, the device starts to inflate again automatically. To avoid re-inflation, see "Measurement with Set Pressure".

3. The display measurement is complete, the systolic and diastolic pressure readings and pulse rate are displayed. The device announces the measurement results. The cuff exhausts the remaining air and deflates completely

4. Press the START/STOP button to turn the device off. After one minute of non-operation, the device will turn off automatically.

5. The reading is then stored into memory. See "About Memory" for more information.

Measurements

Measurement using TriCheck

1. Press the START/STOP button.
All of the display segments are displayed. Zero (0) is displayed blinking briefly and the first measurement starts.
2. When the measurement is complete, the systolic and diastolic pressure readings and pulse rate are displayed, then a one-minute countdown starts for the second measurement.
3. After one minute, the second measurement starts.
4. When the measurement is complete, the average readings of the first and second measurements are displayed, then a one-minute countdown starts for the third measurement.
5. After one minute, the third measurement starts.
6. When the measurement is complete, the average readings of the three measurements are displayed and stored in memory.

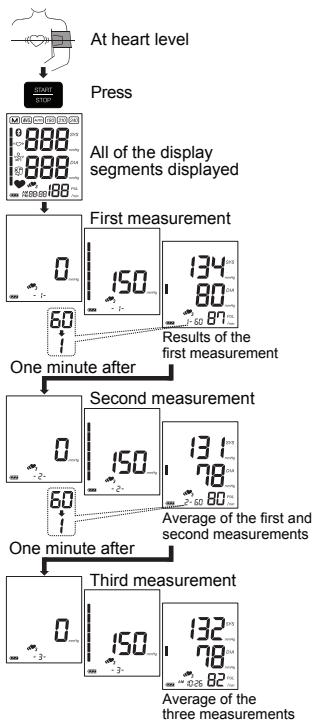

Notes: During the measurement, the TriCheck  3 symbol is displayed.

To cancel the measurement, press the START/STOP button. No data is stored in memory.

When the cuff fit error symbol appears during the first measurement, cancel the measurement, reapply the cuff correctly and start a new measurement.

After measurement, the average data of the three measurements is stored in memory. No data will be stored, when canceling the measurements, or before completion of the third measurement.

Measurements

Measurement with Set Pressure

The UA-1040TCNABLE is designed to detect the pulse and to inflate the cuff to a systolic pressure level automatically. If re-inflation occurs repeatedly, use the following methods. During the blood pressure measurement, re-inflation may occur. A fixed pressure value can be set to avoid re-inflation.

1. At step 5 of the clock adjustment procedure (see page E-12), press the set button to go to the pressure setting mode. The current setting blinks.
2. Press the ▲ or ▼ button to select a pressure value about 30mmHg or more above your expected systolic pressure from the following.

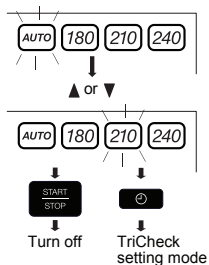

AUTO	: Automatic pressurization (default value)
180	: Pressure value of 180mmHg (fixed)
210	: Pressure value of 210mmHg (fixed)
240	: Pressure value of 240mmHg (fixed)

3. Press the set button to go to the TriCheck setting mode.

Press the START/STOP button to turn the device off. After three minutes of non-operation, the device will turn off automatically. The next measurement will be performed with the new pressure value.

Measurements

Measurement with desired Systolic Pressure

Use this method when re-inflation occurs repeatedly even if the pressure value is set to 240 in the procedure above or when the results are not displayed even if the pressure decreases to 20mmHg or less.

1. Place the cuff on the arm (preferably the left arm).
2. Press and hold the START/STOP button until a number about 30 to 40mmHg higher than your expected systolic pressure appears.
3. While the zero blinks, press and hold the START/STOP button until a number about 30 to 40 mmHg higher than your expected systolic pressure appears.
4. When the desired number is reached, release the START/STOP button to start measurement. Continue to measure your blood pressure as described on the E-20.

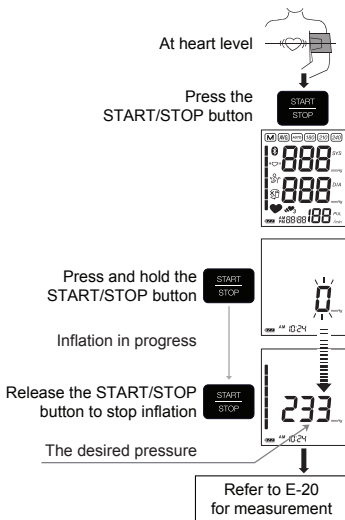

Pairing with a Mobile Device

Wireless Function

- In the unlikely event that this monitor causes radio wave interference to a different wireless station, change the location where this monitor is used or stop use immediately.
- The communication distance between this monitor and the mobile device is about 10 m. This distance is reduced by the conditions in the surrounding environment, so be sure to check that the distance is short enough for a connection to be made after measurement is complete.
- Be sure to use in a location where visibility between the two devices that you want to connect is good. The connection distance is reduced by the structure of buildings or other obstructions. In particular, connection may be impossible when devices are used on either side of reinforced concrete.
- Do not use *Bluetooth*[®] connection in the range of a wireless LAN or other wireless devices, near devices that emit radio waves such as microwaves, in locations where there are many obstructions, or in other locations where signal strength is weak. Doing so may result in frequent loss of connection, very slow communication speeds and errors.
- In this case, switch off the power supply to the device that is not being used or use the monitor in a different location.
- If the monitor does not connect normally when used near a wireless station or broadcast station, use the monitor in a different location.
- A&D Medical cannot accept liability for any damages incurred due to impaired operation or data loss, etc that occur through the use of this product.
- This product is not guaranteed to connect to all *Bluetooth*[®] compatible devices.

Pairing with a Mobile Device

Bluetooth® Transmission **Bluetooth®**

Bluetooth® devices carry the *Bluetooth®* logo mark.

To connect with your mobile device – download and install “A&D Heart Track” app.



Follow the instructions in the app to connect.

Cautions for Pairing

- Only one device can be paired with this monitor at one time. If the mobile device cannot receive measurement data, try pairing again.
- The monitor is capable of registering 10 mobile devices.
- In case an 11th mobile device is registered, the monitor will delete the oldest mobile device.

Pairing Procedure

Open the A&D Heart Track app, click on Add Bluetooth Devices and follow instructions.

1. Turn on *Bluetooth®* settings on your mobile device.
2. Press and hold the START/STOP button until “Pr” is displayed, and then release the button. The monitor will be in a state that can be found by the mobile device for about one minute.
3. If “Err 10” is displayed or pairing is failed, remove the batteries and try steps 1-2 again.
4. Accept the pairing request on the A&D Heart Track app.

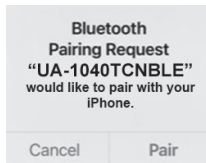
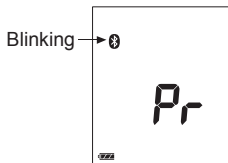

Pairing with a Mobile Device

Transmitting Temporarily Stored Data

In cases when the mobile device cannot receive measurement data, the measurement data is temporarily stored in the monitor memory. The data stored in the memory is transmitted the next time a connection is successfully made to the mobile device. A total of 90 sets of measurement data can be stored. When the amount of data exceeds 90, the oldest data is deleted and the new data is stored.

Time

This monitor has a built-in clock. The date and time that a measurement was taken is included in the measurement data. The built-in clock is automatically adjusted by syncing the clock of a mobile device. Sync of the time is done in the timing *Bluetooth*[®] icon lights up, in the pairing process.

About Memory

Note: This device stores the last 90 measurements in memory. The device announces the memory data values as they are displayed.

- When the monitor is turned off, press the ▼ or ▲ button. The average of all measurements is displayed. (If no data, "0" is displayed. Press the ▼, ▲ or START/STOP button to turn device off.)
- Each time the ▼ button (or the ▲ button to display the data in the reverse order) is pressed, the memory data is displayed as follows.

Average of all AM (morning) measurements taken between 4:00 am and 9:59 am. (In the example, 10 measurements. If no data, "--" is displayed.)



Average of all PM (evening) measurements taken between 6:00 PM and 1:59 AM. (In the example, 9 measurements. If no data, "--" is displayed.)



Most recent data (See No. 35). Three seconds after the data number display, the measurement data is displayed.



Last data (No.1). Three seconds after the data number display, the measurement data is displayed.

- After the last data is displayed, press the ▼ button to return the average display of all measurements.
- Press the START/STOP button to turn the device off. After one minute of non-operation, the device will turn off automatically.

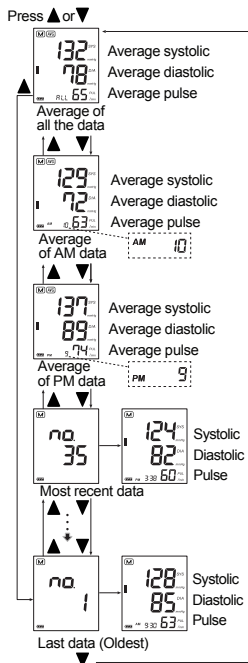

About Memory

Deleting all Data Stored in Memory

Press both the ▲ and ▼ buttons at the same time. The **M** mark and the battery indicator appear. Press and hold both the ▲ and ▼ buttons until the illuminated **M** starts blinking to delete all data stored in memory.



IHB/AFib Indicator

When the monitor detects an irregular rhythm during the measurements, the IHB/AFib indicator will appear on the display with the measurement values.



Note: We recommend contacting your physician if you see this  IHB/AFib indicator frequently.

What is AFib?

The heart contracts due to electrical signals occurring in heart and sends blood through the body. Atrial fibrillation (AFib) occurs when the electrical signal in the atrium becomes confused and leads to disturbances in the pulse interval. AFib can cause blood to stagnate in the heart, which can easily create clots of blood, a cause of stroke and heart attack.

About Cuff Inflation Meter

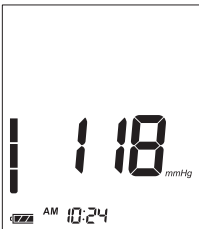
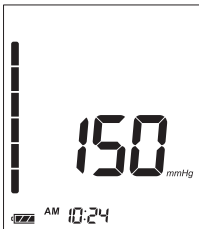

The Cuff Inflation Meter is located on the left side of the display screen to tell you when the blood pressure monitor is inflating and deflating the cuff. The Cuff Inflation Meter moves up during inflation and moves down during deflation.

Inflation in Progress	Inflation Complete	Deflation/ Measurement in Progress
 <p>The display shows a vertical bar on the left side that is approximately 10% full. The main display shows the number 118 mmHg. At the bottom, there is a battery icon, the text 'AM 10:24', and a small heart icon.</p>	 <p>The display shows a vertical bar on the left side that is approximately 90% full. The main display shows the number 150 mmHg. At the bottom, there is a battery icon, the text 'AM 10:24', and a small heart icon.</p>	 <p>The display shows a vertical bar on the left side that is approximately 10% full. The main display shows the number 90 mmHg. At the bottom, there is a battery icon, the text 'AM 10:24', and a small heart icon.</p>





AHA Classification

Each segment of the bar indicator corresponds to the AHA blood pressure classification.

Example

Hypertension Stage 2	Hypertension Stage 1	Elevated
		

AHA Classification Indicator

	← Hypertension Stage 2
	← Hypertension Stage 1
	← Elevated
	← Normal

: The indicator displays a segment, based on the current data, corresponding to the AHA classification.

Blood Pressure Classification	Systolic (mmHg)		Diastolic (mmHg)
Normal	< 120	and	< 80
Elevated	120 – 129	and	< 80
Hypertension Stage 1 (High Blood Pressure)	130 – 139	or	80 – 89
Hypertension Stage 2 (High Blood Pressure)	≥ 140	or	≥ 90
HYPERTENSIVE CRISIS (consult your doctor immediately)	≥ 180	and / or	≥ 120

About Blood Pressure

What is Blood Pressure?

Blood pressure is the force exerted by blood against the walls of the arteries. Systolic pressure occurs when the heart contracts; diastolic pressure occurs when the heart expands. Blood pressure is measured in millimeters of mercury (mmHg).

What affects Blood Pressure?

Blood pressure is affected by many factors: age, weight, time of day, activity level, climate, altitude and season. Certain activities can significantly alter one's blood pressure. Walking will likely raise an individual's blood pressure. Sleeping will likely decrease blood pressure. Not relaxing for several moments before measurements can influence readings as well. In addition to these factors, beverages containing caffeine or alcohol, certain medications, emotional stress and even tight-fitting clothes can make a difference in the readings.

What causes Variations in Blood Pressure?

An individual's blood pressure varies greatly from day to day and season to season. For hypersensitive individuals, these variations are even more pronounced. Normally, blood pressure rises during work or play and falls to its lowest levels during sleep.

About Blood Pressure

What is Hypertension?

Hypertension (high blood pressure) is the diagnosis given when readings consistently rise above normal. It is well known that hypertension can lead to stroke, heart attack or other illness if left untreated. Referred to as a “silent killer” because it does not always produce symptoms that alert you to the problem, hypertension is treatable when diagnosed early.

Can Hypertension be Controlled?

In many individuals, hypertension can be controlled by altering lifestyle and minimizing stress, and by appropriate medication prescribed and monitored by your doctor. The American Heart Association recommends the following lifestyle suggestions to prevent or control hypertension:

- Do not smoke
- Reduce salt and fat intake
- Maintain proper weight
- Exercise regularly
- Have regular physical checkups

Why measure Blood Pressure at Home?

It is now well known that, for many individuals, blood pressure readings taken in a doctor’s office or hospital setting might be elevated as a result of apprehension and anxiety. This response is commonly called “white coat hypertension.” In any case, self-measurement at home supplements your doctor’s readings and provides a more accurate, complete blood pressure history. In addition, clinical studies have shown that the detection and treatment of hypertension is improved when patients both consult their physicians and monitor their own blood pressure at home.

Troubleshooting

Problem	Probable Cause	Corrective Action
Nothing appears on the display, even when the power is turned on.	Battery is drained.	Replace all batteries with new ones.
	Battery terminals are not in the correct position.	Reinstall the batteries with negative and positive terminals matching those indicated on the battery compartment.
The cuff does not inflate.	Battery voltage is too low.  (LOW BATTERY mark) blinks. If the batteries are drained completely, the mark does not appear.	Replace all batteries with new ones.
The device does not measure. Readings are too high or too low.	The cuff is not applied properly.	Apply the cuff correctly.
	Readings are too high or too low.	Make sure you remain very still and quiet during measurement.
	The cuff position is not correct.	Sit comfortably and still. Place your arm on a table with your palm facing upward and the cuff at the same level as your heart.
	_____	If you have a very weak or irregular heart beat, the device may have difficulty in determining your blood pressure.
Other	The value is different from that measured at a clinic or doctor's office.	Refer to "Why Measure Blood Pressure at Home?".
	_____	Remove the batteries. Place them back properly and take another measurement.

Note: If the actions described above do not solve the problem, contact the dealer. Do not attempt to open or repair this product, as any attempt to do so will make your warranty invalid.

Maintenance

Do not open the device. It uses delicate electrical components and an intricate air unit that could be damaged. If you cannot fix the problem using the troubleshooting instructions, contact the authorized dealer in your area or our customer service department. A&D customer service can provide technical assistance and spare parts.

Technical Data

Model	UA-1040TCNBLE
Type	Oscillometric
Memory	90 readings
Measurement range	Pressure: 0 - 299mmHg Systolic pressure: 60 - 279mmHg Diastolic pressure: 40 - 200mmHg Pulse: 40 - 180 beats per minute
Accuracy	Pressure: ± 3 mmHg Pulse: $\pm 5\%$
Rating range	DC 6V 3W
Power source	4 x 1.5 volt batteries (AA, LR6 or R6P) or 120 volt AC adapter (TB-233)
Classification	Internally powered ME equipment (Supplied by batteries) /Class II (Supplied by adapter) Continuous operation mode.
Clinical test	According to ISO81060-2 : 2020
EMD	IEC 60601-1-2: 2014+A1:2020
Wireless Communication	Bluetooth:Ver.5.1LE BLP
Frequency band	2402 MHz to 2480 MHz

Technical Data



Maximum RF output power	< 10 dBm
Modulation	GFSK
Supported Data	Systolic Pressure, Diastolic Pressure, Pulse Rate
Communication distance	About 10 m (This distance is reduced by the conditions in the surrounding environment)
Paired device	10 devices
Operating Environment	50°F to 104°F (10°C to 40°C) 15%RH to 85%RH / 800hPa to 1060hPa
Transport/Storage Environment	-4°F to 140°F (-20°C to 60°C) 10%RH to 95%RH / 700hPa to 1060hPa
Dimensions	5.5" (W) x 2.5" (H) x 4.6" (D) 140mm (W) x 64mm (H) x 118mm (D)
Weight	11.3 oz (320g) without batteries
Ingress protection	Device: IP20
Number of measurements	Approx. 700 times LR6 (alkaline batteries) Approx. 200 times R6P (manganese batteries)With pressure value 180 mmHg, roomtemperature 23 °C
Applied part.	Cuff Type BF 
Useful life	Device: 5 years(when used six times a day) Cuff: 2 years (when used six times a day) AC adapter: 5 years (when used six times a day)

Technical Data

Accessory AC adapter

The adapter is to connect the device to a power source at home. Please contact your local A&D dealer for purchasing. The AC adapter is required to be inspected or replaced periodically.

Accessories (sold separately)

Part Number	Description	Specification
UA-420A	Wide Range Cuff	8.6-16.5" (22-42 cm)
UA-291A	Large Cuff	12.2-17.7" (31-45 cm)
UA-290A	Medium Cuff	9.0-14.6" (23-37 cm)
UA-289A	Small Cuff	6.3-9.4" (16-24 cm)
<i>Arm size: The circumference at the biceps.</i>		
TB-233	AC Adapter	Input: 120V ~ 60Hz 0.15A Output: 6V  500mA  

Arm size: The circumference at the biceps.

Note: Specifications are subject to change without prior notice. IP classification is the degrees of protection provided by enclosures in accordance with IEC 60529. This device is protected against solid foreign objects of 12 mm diameter and greater such as a finger. This device is not protected against water.

Technical Data

EMD Technical Data

Battery-operated or AC Adapter-operated Blood Pressure Monitor

Medical Electrical Equipment needs special precautions regarding EMD and needs to be installed and put into service according to the EMD information provided in the following.

Portable and mobile RF communication equipment (e.g. cell phones) can affect Medical Electrical Equipment.

The use of accessories and cables other than those specified may result in increased emissions or decreased immunity of the unit.

Table 1 - EMISSION Limits -

Phenomenon	Compliance
Conducted and radiated RF EMISSION CISPR 11	Group 1, Class B
Harmonic distortion IEC 61000-3-2	Class A
Voltage fluctuations and flicker IEC 61000-3-3	Compliance

Table 2 - IMMUNITY TEST LEVELS : Enclosure Port -

Phenomenon	IMMUNITY TEST LEVELS
Electrostatic discharge IEC 61000-4-2	±8 kV contact ±2 kV, ±4 kV, ±8 kV, ±15 kV air
Radiated RF EM fields IEC 61000-4-3	10 V/m 80 MHz - 2.7 GHz 80 % AM at 1 kHz
Proximity fields from RF wireless communications equipment IEC 61000-4-3	See table 4
Rated power frequency magnetic fields IEC 61000-4-8	30 A/m 50 Hz or 60 Hz
proximity magnetic fields IEC 61000-4-39	See table 5

Technical Data

Table 3 - IMMUNITY TEST LEVELS : Input a.c. power Port -

Phenomenon	IMMUNITY TEST LEVELS
Electrical fast transients / bursts IEC 61000-4-4	±2 kV 100 kHz repetition frequency
Surges Line-to-line IEC 61000-4-5	±0.5 kV, ±1 kV
Conducted disturbances induced by RF fields IEC 61000-4-6	3 V 0.15 MHz - 80 MHz 6 V in ISM and amateur radio bands between 0.15 MHz and 80 MHz 80 % AM at 1 kHz
Voltage dips IEC 61000-4-11	0 % U_T ; 0.5 cycle At 0°, 45°, 90°, 135°, 180°, 225°, 270°, and 315°
	0 % U_T ; 1 cycle and 70 % U_T ; 25/30 cycle Single phase: at 0°
Voltage interruption IEC 61000-4-11	0% U_T ; 250/300 cycle
NOTE U_T is the AC mains voltage prior to application of the test level.	

Table 4 - Test specifications for ENCLOSURE PORT IMMUNITY to RF wireless communications equipment -

Test frequency (MHz)	Band (MHz)	Service	Modulation	Maximum power (W)
385	380 - 390	TETRA 400	Pulse modulation 18 Hz	27
450	430 - 470	GMRS 460 FRS 460	FM ±5 kHz deviation 1 kHz sine	28
710	704 - 787	LTE Band 13, 17	Pulse modulation 217 Hz	9
745				
780				
810	800 - 960	GSM 800/900 TETRA 800 iDEN 820 CDMA 850 LTE Band 5	Pulse modulation 18 Hz	28
870				
930				

Technical Data

Test frequency (MHz)	Band (MHz)	Service	Modulation	Maximum power (W)
1720	1700 - 1990	GSM 1800 CDMA 1900 GSM 1900 DECT LTE Band 1, 3, 4, 25 UMTS	Pulse modulation 217 Hz	28
1845				
1970				
2450	2400 - 2570	Bluetooth WLAN 802.11 b/g/n RFID 2450 LTE Band 7	Pulse modulation 217 Hz	28
5240	5100 - 5800	WLAN 802.11 a/n	Pulse modulation 217 Hz	9
5500				
5785				

Table 5 - Test specifications for ENCLOSURE PORT IMMUNITY to proximity magnetic fields-

Test frequency	Modulation	IMMUNITY TEST LEVEL(A/m)
30 kHz	CW	8
134.2 kHz	Pulse modulation 2.1 kHz	65
13.56 MHz	Pulse modulation 50 kHz	7.5

Technical Data

FCC CAUTION

Changes or modifications not expressly approved by the party responsible for compliance could void the user's authority to operate the equipment. This transmitter must not be co-located or operated in conjunction with any other antenna or transmitter.

This equipment complies with FCC radiation exposure limits set forth for an uncontrolled environment and meets the FCC radio frequency (RF) Exposure Guidelines in Supplement C to OET65. This equipment has very low levels of RF energy that it deemed to comply without maximum permissive exposure evaluation (MPE). But it is desirable that it should be installed and operated keeping the radiator at least 20 cm or more away from person's body (excluding extremities: hands, wrists, feet and ankles).

NOTE: This equipment has been tested and found to comply with the limits for a Class B digital device, pursuant to part 15 of the FCC Rules.

These limits are designed to provide reasonable protection against harmful interference in a residential installation. This equipment generates, uses and can radiate radio frequency energy and, if not installed and used in accordance with the instructions, may cause harmful interference to radio communications. However, there is no guarantee that interference will not occur in a particular installation. If this equipment does cause harmful interference to radio or television reception, which can be determined by turning the equipment off and on, the user is encouraged to try to correct the interference by one or more of the following measures:

- Reorient or relocate the receiving antenna.
- Increase the separation between the equipment and receiver.
- Connect the equipment into an outlet on a circuit different from that to which the receiver is connected.
- Consult the dealer or an experienced radio/TV technician for help.

Warranty

LIMITED WARRANTY

A&D Medical

For purchasers within Canada only:

Product	Consumer Warranty Term
Monitor	5 year
Cuff	2 year

For outside of US, please contact local distributor or dealer.

Limited Warranty:

A&D Medical (“A&D”) warrants to the first purchaser (“You”) that the A&D product You purchased (the “Product”) will be free from defects in material, workmanship and design for the applicable Warranty Term stated above from the date You purchased the Product under normal use. This Limited Warranty is personal to You and is not transferable. If the Product is defective, then You return the Product to A&D in accordance with the procedure set forth below. A&D’s warranty obligation is limited to the repair or replacement, at A&D’s option, of the defective Product that has been returned by You within the warranty period. Such repair or replacement will be at no charge to You. The repaired or replacement Product is warranted here-under for the longer of the remainder of the original warranty period or 90 days from the date of shipment of the repaired or replacement Product.

To obtain a warranty service, please contact us in **US at 1-888-726-9966** or in **Canada at 1-800-461-0991** for return address, shipping and handling fee, and other instructions for processing warranty. Please ensure you have satisfactory proof of the date of Your purchase and a description of the defect. Returns will not be accepted unless a Return Material Authorization (RMA) Number has been issued from A&D Customer Service Representative.

This Limited Warranty does not cover, and A&D will not be liable for (i) any shipment damage, (ii) any damage or defect due to misuse, abuse, failure to use reasonable care, failure to follow written instructions enclosed with the Product, accident, subjecting the Product

Warranty

to any voltage other than the specified voltage, improper environmental conditions, or modification, alteration or repair by anyone other than A&D or persons authorized by A&D, or (iii) expendable or consumable components.

THIS LIMITED WARRANTY IS THE ONLY WARRANTY PROVIDED BY A&D; THERE ARE NO OTHER EXPRESS WARRANTIES. If A&D cannot reasonably repair or replace the Product, A&D will refund the amount You paid for the Product (not including taxes), less a reasonable charge for usage. To receive a refund you must have returned the Product and all associated materials to A&D.

The above remedy of repair, replacement or refund is your only and exclusive remedy. IN NO EVENT SHALL A&D BE LIABLE FOR ANY DAMAGES, INCLUDING, WITHOUT LIMITATION, LOST PROFITS, LOST INFORMATION OR REPLACEMENT COSTS, ARISING OUT OF YOUR USE OF OR INABILITY TO USE THE PRODUCT, INCLUDING, WITHOUT LIMITATION, ANY SPECIAL, INCIDENTAL OR CONSEQUENTIAL DAMAGES, EVEN IF A&D HAS BEEN ADVISED OF THE POSSIBILITY OF SUCH DAMAGES. Some states do not allow the exclusion of incidental or consequential damages, so that the above exclusions may not apply to you. This warranty gives you specific legal rights, and you may also have other rights that may vary from state to state.

No distributor, dealer or other party is authorized to make any warranty on behalf of A&D or to modify this warranty, or to assume for A&D any liability with respect to its products.

GUIDÉ PAR LA VOIX

Tensiomètre

Bras supérieur Premium

UA-1040TCNBL

Mode d'emploi

ORIGINAL



Mot d'accueil

Nous vous remercions de votre achat d'un tensiomètre A&D à la fine pointe de la technologie. Conçu pour être facile à utiliser et précis, ce tensiomètre facilitera votre protocole quotidien de mesure de tension artérielle. Nous vous recommandons de lire attentivement ce manuel avant d'utiliser le tensiomètre pour la première fois.

Utilisation prévue

- Le tensiomètre est conçu pour être utilisé uniquement sur des adultes. Ne pas utiliser sur des nouveau-nés ou des nourrissons.
- Environnement d'utilisation. Le tensiomètre est destiné à être utilisé dans un environnement de soins à domicile.
- Ce tensiomètre est conçu pour mesurer la tension artérielle et la fréquence du pouls des personnes à des fins de diagnostic.

Précautions

- Ceci est un appareil médical à utiliser par le grand public. Veuillez consulter votre fournisseur de soins de santé si vous avez des questions ou des préoccupations au sujet de votre état de santé.
- Si un incident grave se produit en relation avec ce produit, veuillez le signaler à son fabricant et aux autorités compétentes dans votre pays.
- Le présent dispositif se conforme à la Partie 15 des règles de la FCC. Son fonctionnement est assujéti aux deux conditions suivantes : (1) ce dispositif ne doit pas causer de l'interférence nuisible et (2) ce dispositif doit accepter toute interférence reçue, y compris toute interférence qui pourrait causer un fonctionnement indésirable.
- Cet appareil contient des émetteurs/récepteurs exempts de licence qui sont conformes aux RSS exempts de licence d'Innovation, Sciences et Développement économique Canada. Son fonctionnement est soumis aux deux conditions suivantes : (1) cet appareil ne doit pas provoquer d'interférences, et (2) cet appareil doit accepter toute interférence, y compris les interférences susceptibles de provoquer un fonctionnement indésirable de l'appareil.

Précautions

- Des composants de précision sont utilisés dans la fabrication de ce tensiomètre, mais il faut éviter les températures extrêmes, l'humidité, la lumière directe du soleil, les chocs ou la poussière.
- Nettoyer le tensiomètre et le brassard à l'aide d'un chiffon doux et sec ou d'un chiffon imbibé d'eau et d'un détergent neutre. Ne jamais utiliser d'alcool, de benzène, de diluant ou d'autres produits chimiques agressifs pour nettoyer le tensiomètre ou le brassard.
- Éviter de plier fortement le brassard ou de ranger le tuyau avec des plis marqués pendant de longues périodes, car ce traitement peut réduire la durée de vie des composants.
- Ne pas plier ou tordre excessivement le tuyau d'air.
- Le tensiomètre et le brassard ne sont pas imperméables. Le tensiomètre et le brassard doivent être protégés de la pluie, de la sueur et de l'eau.
- Les mesures peuvent être faussées si le tensiomètre est utilisé à proximité de téléviseurs, de fours à micro-ondes, de téléphones cellulaires, de rayons X ou d'autres appareils émettant de forts champs électriques.
- Lors de l'utilisation du tensiomètre, vérifier qu'il est propre.
- L'équipement, les pièces et les piles usagés ne doivent pas être traités comme des déchets ménagers ordinaires et doivent être éliminés conformément aux réglementations locales applicables.
- Lorsque l'adaptateur CA est utilisé, s'assurer que celui-ci peut être facilement retiré de la prise électrique au besoin.
- Ne pas modifier le tensiomètre. Cela pourrait provoquer des accidents ou endommager le tensiomètre.
- Pour mesurer la tension artérielle, le bras doit être suffisamment serré par le brassard pour arrêter temporairement la circulation sanguine dans l'artère. Cela peut causer de la douleur, un engourdissement ou une marque rouge temporaire sur le bras. Cette condition apparaît en particulier lorsque la mesure est répétée plusieurs fois de suite. Toute douleur, tout engourdissement ou toute marque rouge disparaîtra avec le temps.

Précautions

- Ne pas appliquer le brassard sur un bras auquel un autre dispositif médical est fixé. L'équipement pourrait ne pas fonctionner correctement.
- Les personnes qui souffrent d'une insuffisance circulatoire grave dans le bras doivent consulter un médecin avant d'utiliser le tensiomètre, afin d'éviter des problèmes médicaux.
- Il ne faut pas poser soi-même un diagnostic avec les résultats de mesure ni commencer un traitement par soi-même. Toujours consulter son médecin pour évaluer les résultats et déterminer le traitement.
- Ne pas appliquer le brassard sur un bras qui présente une plaie non cicatrisée.
- Ne pas appliquer le brassard sur un bras recevant un goutte-à-goutte intraveineux ou une transfusion sanguine. Cela pourrait causer des blessures ou des accidents.
- Ne pas utiliser le tensiomètre lorsque des gaz inflammables comme des gaz anesthésiques sont présents. Cela pourrait causer une explosion.
- Ne pas utiliser le tensiomètre dans des environnements à forte concentration d'oxygène, comme un caisson hyperbare ou une tente à oxygène. Cela pourrait causer un incendie ou une explosion.
- Veiller à éviter tout étranglement accidentel des bébés ou des nourrissons par le tuyau et le fil.
- Ne pas tordre le tuyau d'air pendant la mesure. Cela pourrait provoquer des blessures en raison de la pression continue du brassard.
- Les appareils de communication sans fil, comme les dispositifs de réseau résidentiels, les téléphones mobiles, les téléphones sans fil et leurs stations de base, ainsi que les émetteurs-récepteurs portatifs peuvent avoir une incidence sur ce tensiomètre. Par conséquent, une distance minimale de 30 cm (12 po) doit être maintenue avec ces appareils.

Précautions

- Une mesure trop fréquente de la tension artérielle peut entraîner des lésions en raison de la perturbation de la circulation sanguine. Vérifier que le fonctionnement du tensiomètre n'entraîne pas une altération prolongée de la circulation sanguine, lors d'une utilisation répétée du tensiomètre.
- Aucun test clinique n'a été effectué sur les nouveau-nés et les femmes enceintes.
- Si vous avez subi une mastectomie ou l'élimination des ganglions lymphatiques, veuillez consulter un médecin avant d'utiliser le tensiomètre.
- Ne pas laisser les enfants utiliser le tensiomètre par eux-mêmes et ne pas utiliser le tensiomètre dans un endroit à la portée des nourrissons et des enfants en bas âge. Cela pourrait causer des accidents ou des lésions.
- De petites pièces présentent un risque d'étouffement si elles sont avalées par erreur par des nourrissons ou des enfants en bas âge.
- Ne pas toucher les piles, la prise CC et le patient en même temps. Cela pourrait causer une décharge électrique.
- Débrancher l'adaptateur CA lorsqu'il n'est pas utilisé pendant la mesure.
- L'utilisation d'accessoires non décrits dans ce manuel peut compromettre la sécurité.
- Si la pile subit un court-circuit, elle peut devenir chaude et provoquer des brûlures.
- Laisser le tensiomètre s'adapter à l'environnement avant utilisation (environ une heure).
- Ne pas gonfler sans enrouler le brassard autour du bras.
- Lors de la pose du brassard, s'assurer que le protecteur du bras repose à plat contre le bras afin de prévenir les blessures.

Table des matières

Identification des pièces	F-7
Symboles	F-8
Utilisation du tensiomètre	F-12
Prise de votre tension artérielle	F-20
Prises de mesure	F-21
Jumelage à un appareil mobile.....	F-25
À propos de la mémoire	F-28
L'indicateur de RCI/FA	F-30
À propos de l'indicateur de gonflage du brassard	F-30
Indicateur de classification AHA	F-31
À propos de la tension artérielle	F-32
Dépannage	F-34
Entretien	F-35
Données techniques	F-35
Garantie	F-42

Identification des pièces

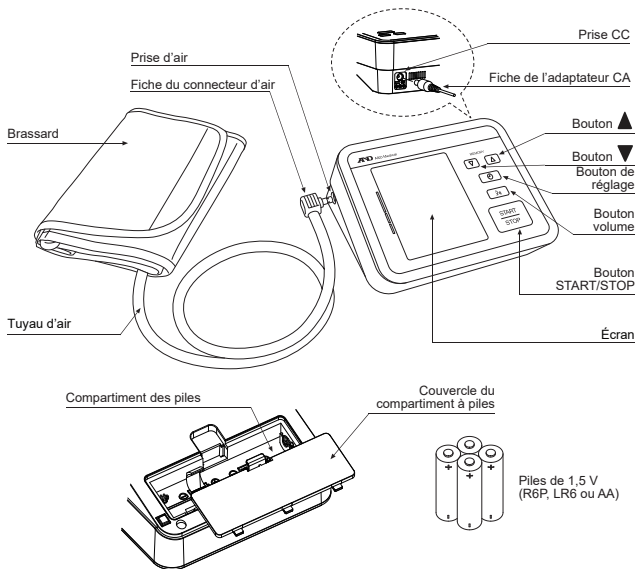



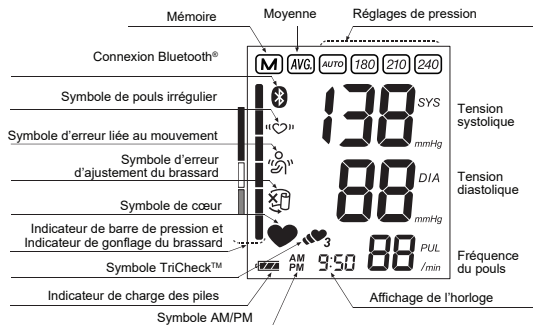





Écran



Symboles





Symboles apparaissant à l'écran

Symboles	Fonction/signification	Mesure recommandée
	S'affiche lorsque la mesure est en cours. Il clignote lorsque le pouls est détecté.	La mesure est en cours. Rester le plus immobile possible.
“♡”	Symbole de rythme cardiaque irrégulier / AFib Apparaît lorsque des battements cardiaques irréguliers sont détectés. Peut s'allumer lorsqu'une très légère vibration, comme un frissonnement ou un tremblement, est détectée.	_____
	Mode TriCheck Prend trois mesures consécutives automatiquement et affiche les valeurs moyennes des trois mesures.	_____
	S'affiche lorsqu'un mouvement du corps ou du bras est détecté.	La mesure peut donner une valeur incorrecte. Prendre une autre mesure. Rester immobile pendant la mesure.
	S'affiche pendant la mesure lorsque le brassard n'est pas assez serré.	La mesure peut donner une valeur incorrecte. Appliquer correctement le brassard et effectuer une autre mesure.
	Mesures précédentes stockées en mémoire	_____
	Données moyennes	_____
	Indicateur de charge de la pile pendant la mesure.	_____
	La pile est presque déchargée lorsqu'elle clignote.	Remplacer toutes les piles par des piles neuves lorsque le symbole clignote.

Symboles









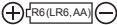

Symboles	Fonction/signification	Mesure recommandée
Err	Tension artérielle instable en raison d'un mouvement pendant la mesure.	Prendre une autre mesure. Rester le plus immobile possible pendant la mesure.
	Les valeurs de tension systolique et diastolique sont comprises dans un intervalle de 10 mmHg.	Appliquer correctement le brassard et effectuer une autre mesure.
	La valeur de la pression n'a pas augmenté pendant le gonflage.	
Err CUF	Le brassard n'est pas appliqué correctement.	
E	ERREUR D'AFFICHAGE DU POULS Le pouls n'est pas détecté correctement.	
Err E	Erreur interne du tensiomètre	Retirer les piles et appuyer sur le bouton START/STOP, puis remettre les piles. Si l'erreur persiste, communiquer avec le détaillant.
Err 9		
Err 10	Échec de la communication.	Appuyer sur le bouton START/STOP ou retirer et remettre les piles. Essayer la communication à nouveau. Si l'erreur persiste, communiquer avec le détaillant.
P _r	Jumelage en cours.	_____
	L'appareil se connecte à des appareils Bluetooth®.	_____
SYS	Tension systolique en mmHg	_____
DIA	Tension diastolique en mmHg	_____

Symboles









Symboles	Fonction/signification	Mesure recommandée
PUL/min	Pouls par minute	_____
AM	Données prises en matinée	_____
PM	Données prises de soir	_____
   	Réglages de pression Indique la valeur de pression définie par l'utilisateur.	_____

Symboles

Symboles imprimés sur le boîtier de l'appareil

Symboles	Fonction/signification
	Mise en veille et mise sous tension de l'appareil.
	Guide d'installation des piles
	Courant continu
	Type BF : Partie appliquée
	Numéro de série
	Code d'article international
	Numéro de lot
	Consulter le manuel/livret d'instructions
	Polarité de la prise CC
IP	Symbole international de protection
	Garder au sec
	Adresse Bluetooth®

Symboles imprimés sur l'adaptateur CA

Symboles	Fonction/signification
	Courant alternatif
	Courant continu
	Polarité de la prise CC
	Polarité de la prise CC
	Appareil de classe II
	Pour usage intérieur seulement
	Étiquette de certification UL/cUL de l'appareil
	Étiquette de certification de niveau d'efficacité énergétique VI de l'appareil
IP	Symbole international de protection



Utilisation du tensiomètre

Installation/remplacement des piles

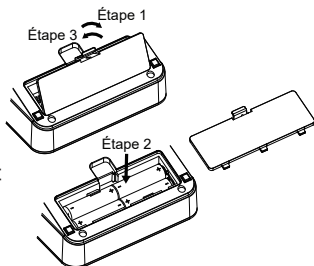
1. Retirer le couvercle du compartiment à piles.
2. Retirer les piles déchargées et insérer de nouvelles piles dans le compartiment comme indiqué, en prenant soin de respecter la polarité (+ et -). Utiliser uniquement des piles R6P, LR6 ou AA.
3. Replacer le couvercle du compartiment à piles.



AVERTISSEMENT

- Insérer les piles dans le compartiment comme indiqué. Si elles sont mal installées, l'appareil ne fonctionnera pas.
- Lorsque le symbole  (PILES DÉCHARGÉES) clignote sur l'écran et que l'appareil annonce que les piles doivent être remplacées, remplacer toutes les piles par des neuves. Ne pas mélanger d'anciennes et de nouvelles piles. Cela peut réduire la durée de vie de la pile ou entraîner un dysfonctionnement de l'appareil. Remplacer les piles deux secondes ou plus après la mise hors tension de l'appareil. Si le symbole  (PILES DÉCHARGÉES) apparaît même après le remplacement des piles, effectuer une mesure de la pression artérielle. L'appareil pourrait alors reconnaître les nouvelles piles.
- Le symbole  (PILES DÉCHARGÉES) n'apparaît pas lorsque les piles sont complètement déchargées.
- La durée de vie des piles varie en fonction de la température ambiante et peut être plus courte à basse température.
- Utiliser uniquement les piles spécifiées. Les piles fournies avec l'appareil sont destinées à tester le fonctionnement du tensiomètre et peuvent avoir une durée de vie limitée.
- Retirer les piles si l'appareil n'est pas utilisé pendant une longue période. Les piles peuvent fuir et provoquer un dysfonctionnement.

Utilisation du tensiomètre

Branchement de l'adaptateur CA au tensiomètre (acheté séparément)

Insérer délicatement la fiche de l'adaptateur CA dans une prise CA de 120 V. Brancher la fiche de l'adaptateur CA sur la prise jack à l'arrière du tensiomètre.

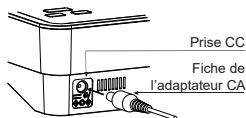

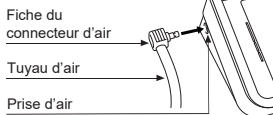

Raccordement du tuyau d'air

Insérer fermement la fiche du connecteur d'air dans la prise d'air.



Réglage de l'horloge

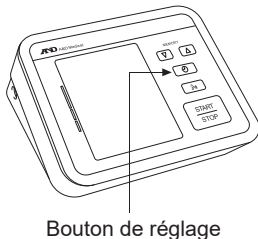

Le tensiomètre UA-1040TCNBLE est équipé d'une horloge intégrée qui vous indique l'heure et la date de la prise de la tension artérielle enregistrée en mémoire. Nous vous recommandons de régler l'horloge avant d'utiliser l'appareil. Voici les étapes à suivre pour régler l'horloge :

1. Lorsque le moniteur est éteint, appuyez sur le bouton de réglage  situé à droite de l'écran.
2. Utiliser les boutons ▲ ▼ pour définir l'année.
3. Après avoir atteint l'année souhaitée, appuyer à nouveau sur le bouton de réglage .
4. Répéter le processus pour le mois, le jour et l'heure.
5. Le réglage suivant concerne la pression.





Utilisation du tensiomètre

Réglage de la pression

1. Après avoir défini l'année, le mois, le jour et l'heure, le mode suivant est le réglage de la pression.
2. La valeur par défaut est , ce qui signifie automatique.
3. Pour des mesures encore plus rapides, vous pouvez régler la valeur par défaut sur 30 mmHg environ ou plus au-dessus de la tension systolique prévue.
4. Utiliser les boutons ▲ ▼ pour définir la pression.
5. Après avoir atteint la pression souhaitée, appuyer à nouveau sur le bouton de réglage .
6. Le réglage suivant concerne le mode TriCheck.

Mode TriCheck

Le tensiomètre UA-1040TCNBLE dispose d'une fonction en option qui permet de prendre automatiquement trois mesures consécutives à une minute d'intervalle, puis de calculer la moyenne. Cette procédure est conforme à la méthode de mesure recommandée par l'American Heart Association.

1. Après avoir défini l'année, le mois, le jour, l'heure et la pression, le mode suivant est le mode TriCheck .
2. Par défaut, le mode est désactivé.
3. Pour l'activer, utiliser les boutons ▲ ▼.
4. Pour le désactiver à nouveau, utiliser les boutons ▲ ▼.
5. Après avoir atteint le réglage souhaité, appuyer à nouveau sur le bouton de réglage .
6. Cela mettra fin à votre configuration des paramètres.
7. Pour ajuster les valeurs, appuyer sur le bouton de réglage  et recommencer.

Utilisation du tensiomètre

Réglage du volume du haut-parleur

Remarque : Appuyer sur  permet de basculer entre les réglages de volume → réglages de langue → réglages des instructions → état initial (veille).

1. Appuyer sur le bouton  pour passer au mode de réglage du volume.
2. Il y aura une tonalité de confirmation et le volume actuel sera affiché par la barre de pression (volume désactivé, 1, 2, 3, 4, 5, 6).
Si le volume est désactivé, l'écran ACL affiche la mention « off ».
3. Modifier la valeur du volume à l'aide des boutons ▲ ▼.



Choix de la langue

1. Appuyer sur  pour passer en mode de réglage de la langue.
L1, L2 ou L3 sera affiché.
L1 : Anglais
L2 : Français
L3 : Espagnol
2. Modifier la langue à l'aide des boutons ▲ ▼.

Activation/désactivation des instructions

1. Appuyer sur  pour passer en mode de réglage des instructions.
2. Activer et désactiver les instructions sonores à l'aide des boutons ▲ ▼.

Utilisation du tensiomètre

Symboles imprimés sur le brassard

Symboles	Fonction/signification	Mesure recommandée
●	Marque de l'emplacement de l'artère	Placer la marque ● sur l'artère du bras ou alignée avec l'annulaire à l'intérieur du bras.
▲	Index	_____
REF	Numéro de catalogue	_____
LOT	Numéro de lot	_____
▲	Type BF : Partie appliquée	_____
W	Taille adéquate pour le brassard à grande plage.	_____
L	Taille adéquate pour le grand brassard.	_____
M	Taille adéquate pour le brassard moyen.	_____
S	Taille adéquate pour le petit brassard.	_____
S	Plage à utiliser pour le petit brassard. Inférieur à la plage imprimée sur le brassard moyen et le brassard à grande plage.	Utiliser le petit brassard.
M	Plage à utiliser pour le brassard moyen. Inférieur à la plage imprimée sur le grand brassard et supérieur à la plage imprimée sur le petit brassard.	Utiliser le brassard moyen.
L	Plage à utiliser pour le grand brassard. Supérieur à la plage imprimée sur le brassard moyen et le brassard à grande plage.	Utiliser le grand brassard.

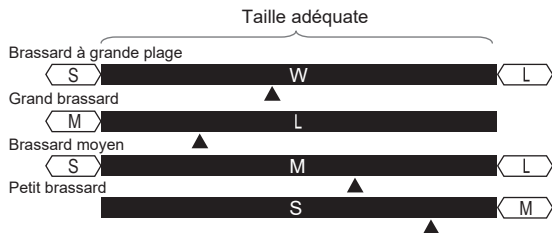

Utilisation du tensiomètre

Choix de la bonne taille du brassard

Utiliser un brassard de la bonne taille est important pour obtenir des mesures précises. Si le brassard n'est pas de la bonne taille, la mesure peut donner une valeur de tension artérielle incorrecte.

- La taille du bras est imprimée sur chaque brassard.
- L'index ▲ et la plage d'ajustement appropriée sur le brassard indiquent si le bon brassard est utilisé.
- Si l'index ▲ se situe à l'extérieur de la plage, communiquer avec votre détaillant local pour acheter un brassard de rechange. Le brassard est un consommable. S'il est usé, en acheter un nouveau.

Numéro de catalogue	Taille recommandée du brassard	Taille du bras
UA-289A	Petit brassard	6,3 à 9,4 po (16 à 24 cm)
UA-290A	Brassard moyen	9,0 à 14,6 po (23 à 37 cm)
UA-291A	Grand brassard	12,2 à 17,7 po (31 à 45 cm)
UA-420A	Brassard à grande plage	8,6 à 16,5 po (22 à 42 cm)

Utilisation du tensiomètre

Application du brassard

1. Insérer le bras (de préférence le bras gauche) dans le brassard comme montré dans l'illustration de droite.



2. Enrouler le brassard autour du bras, à environ 1 à 2 cm (0,5 po) au-dessus de l'intérieur du coude, comme indiqué sur l'illustration de droite.

La manche du vêtement ne doit pas serrer le bras.

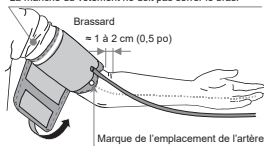

3. Placer le brassard directement contre la peau, car les vêtements peuvent provoquer une détection de pouls faible et entraîner une erreur de mesure. La constriction du bras, causée par une manche de chemise roulée serrée, peut empêcher une lecture précise.

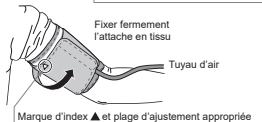

4. S'assurer que le protecteur du bras est bien à plat contre ce dernier, comme l'indique l'illustration ci-dessous.

5. Confirmer que l'index ▲ pointe dans la plage d'ajustement appropriée.

Remarque : Pendant la prise de mesure, il est normal que le brassard soit très serré. (Ne pas s'inquiéter.)

Utilisation du tensiomètre

Brassard

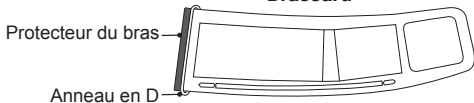

Correct

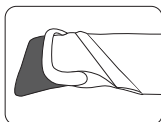

Protecteur bien à plat sur le bras.

La peau n'est pas visible à travers l'anneau en D.

Le bras est protégé

Incorrect

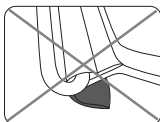

Le protecteur est replié sous le brassard.

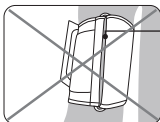

La peau est visible à travers l'anneau en D.

Le bras n'est pas protégé

Retrait du brassard

1. Attendre que le brassard se dégonfle
2. Détacher l'attache VELCRO.

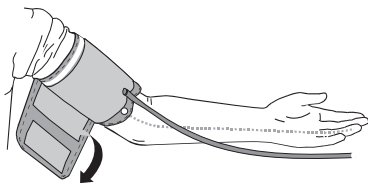
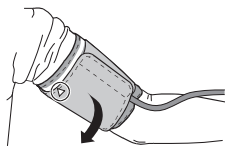

3. Enlever le brassard



Prise de votre tension artérielle

Ce tensiomètre est conçu pour détecter le pouls et gonfler automatiquement le brassard jusqu'à atteindre un niveau de tension systolique.

Conseils pour mesurer la tension artérielle

Avant de prendre la mesure :

- Pendant 30 minutes avant de prendre une tension artérielle
 - » Ne pas faire d'exercice
 - » Ne pas boire de café, de boisson gazeuse caféinée ou d'alcool
 - » Ne pas fumer
- S'asseoir tranquillement pendant 5 à 10 minutes
- Vérifier qu'un brassard de la bonne taille est utilisé

Pendant la prise de mesure :

- Ne pas parler.
- S'asseoir avec le dos droit et appuyé.
- Ne pas croiser les jambes et placer les pieds à plat sur le sol.
- Poser le bras sur une table de façon à ce que le brassard soit au niveau du cœur.
- Mesurer la tension deux fois par jour, le matin et le soir.

Remarques pour une mesure précise

- Ce tensiomètre fonde ses mesures sur le rythme cardiaque. Si vous avez un rythme cardiaque très faible ou irrégulier, le tensiomètre peut avoir de la difficulté à déterminer votre tension artérielle.
- Si le tensiomètre détecte une condition anormale, il arrête la prise de mesure et affiche un symbole d'erreur. Se reporter à la section « Symboles » pour la description des symboles.
- Si vous vivez un stress émotionnel, la mesure reflétera ce stress par une tension plus élevée (ou plus faible) que la tension artérielle normale et la lecture du pouls sera habituellement plus rapide que la normale.
- La tension artérielle d'une personne varie constamment, selon ce qu'elle fait et ce qu'elle mange. Les boissons consommées peuvent avoir des effets importants et rapides sur votre tension artérielle.

Prises de mesure

1. Appuyer sur le bouton START/STOP. Tous les segments de l'écran sont affichés. Zéro (0) s'affiche en clignotant brièvement. L'affichage change, comme indiqué dans la figure de droite, lorsque la prise de mesure commence. Le brassard commence à se gonfler. Il est normal que le brassard soit très serré. Un indicateur de pression sous forme de barre s'affiche, sur le bord gauche de l'écran, pendant le gonflage.

Remarque : Pour arrêter le gonflage à tout moment, appuyer à nouveau sur le bouton START/STOP.

2. Lorsque le gonflage est terminé, le dégonflage démarre automatiquement et le symbole ♥ clignote, indiquant que la mesure est en cours. Une fois le pouls détecté, le symbole clignote à chaque battement de cœur.

Remarque : Dans les situations où la pression obtenue n'est pas appropriée, l'appareil recommence le gonflage automatiquement. Pour éviter un nouveau gonflage, voir la section « Mesure avec pression définie ».

3. L'affichage des mesures est terminé, les mesures de tension systolique et diastolique et la fréquence du pouls sont affichées. L'appareil annonce les résultats des mesures. Le brassard évacue le reste de l'air et se dégonfle complètement.

4. Appuyer sur le bouton START/STOP pour éteindre l'appareil. Après une minute d'inactivité, l'appareil s'éteint automatiquement.
5. La mesure est ensuite stockée dans la mémoire. Consulter la section « À propos de la mémoire » pour plus d'informations.

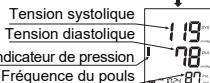
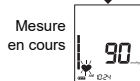
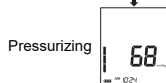
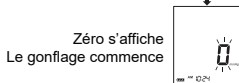
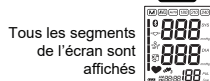
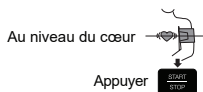

Évacue automatiquement l'air restant

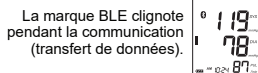

Éteindre et stocker les données avec le bouton START/STOP.



Prises de mesure

Mesure à l'aide du mode TriCheck

1. Appuyer sur le bouton START/STOP. Tous les segments de l'écran sont affichés. Zéro (0) s'affiche en clignotant brièvement et la première mesure démarre.
2. Une fois la prise de mesure terminée, les mesures de tension systolique et diastolique et la fréquence du pouls s'affichent, puis un compte à rebours d'une minute commence pour la deuxième prise de mesure.
3. Au bout d'une minute, la deuxième prise de mesure commence.
4. Une fois la prise de mesure terminée, les mesures moyennes de la première et de la deuxième prises de mesure s'affichent, puis un compte à rebours d'une minute commence pour la troisième prise de mesure.
5. Au bout d'une minute, la troisième prise de mesure commence.
6. Une fois la prise de mesure terminée, les mesures moyennes des trois prises de mesure sont affichées et stockées en mémoire.

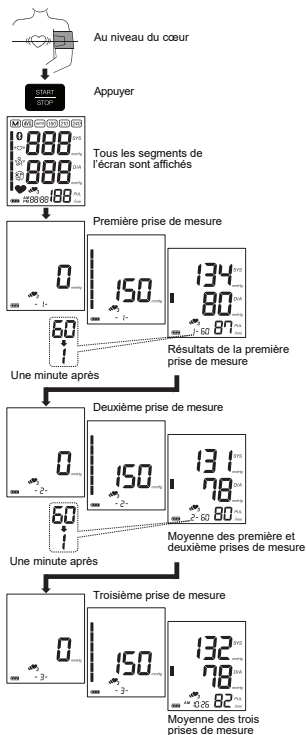

Remarques : Pendant la prise de mesure, le symbole TriCheck  3 s'affiche.

Pour annuler la prise de mesure, appuyer sur le bouton START/STOP. Aucune donnée n'est stockée en mémoire.

Lorsque le symbole d'erreur d'ajustement du brassard apparaît au moment de la première prise de mesure, annuler la prise de mesure, installer correctement le brassard et démarrer une nouvelle prise de mesure.

Après la prise de mesure, les données moyennes des trois prises de mesure sont stockées en mémoire. Aucune donnée ne sera stockée lors de l'annulation de la prise de mesure ou avant la fin de la troisième prise de mesure.

Prises de mesure

Mesure avec pression définie

L'appareil UA-1040TCNBLE est conçu pour détecter le pouls et gonfler automatiquement le brassard jusqu'à atteindre un niveau de tension systolique. En cas de regonflage répété, utiliser les méthodes suivantes. Au cours de la mesure de la tension artérielle, un regonflage peut se produire. Une valeur de pression fixe peut être définie pour éviter le regonflage.

1. À l'étape 5 de la procédure de réglage de l'horloge (voir page F-13), appuyer sur le bouton de réglage pour passer au mode de réglage de la pression. Le réglage actuel clignote.
2. Appuyer sur le bouton ▲ ou ▼ pour sélectionner une valeur de pression de 30 mmHg environ ou plus au-dessus de la tension systolique prévue.

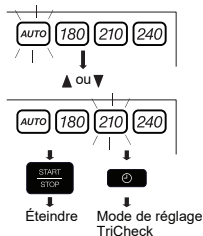

AUTO	: Valeur de pression automatique (valeur par défaut)
180	: Valeur de pression de 180 mmHg (fixe)
210	: Valeur de pression de 210 mmHg (fixe)
240	: Valeur de pression de 240 mmHg (fixe)

3. Appuyer sur le bouton de réglage pour accéder au mode de configuration TriCheck.

Appuyer sur le bouton START/STOP pour éteindre l'appareil. Après trois minutes d'inactivité, l'appareil s'éteint automatiquement. La prise de mesure suivante sera effectuée avec la nouvelle valeur de pression.

Prises de mesure

Mesure avec la tension systolique souhaitée

Utiliser cette méthode lorsque le regonflage se produit plusieurs fois même si la valeur de pression est réglée sur 240 selon la procédure ci-dessus ou lorsque les résultats ne sont pas affichés même si la pression diminue à 20 mmHg ou moins.

1. Placer le brassard sur le bras (de préférence le bras gauche).
2. Appuyer sur le bouton START/STOP et le maintenir enfoncé jusqu'à ce qu'un chiffre de 30 à 40 mmHg au-dessus de la tension systolique prévue s'affiche.
3. Appuyer sur le bouton START/STOP et le maintenir enfoncé jusqu'à ce qu'un chiffre de 30 à 40 mmHg au-dessus de la tension systolique prévue s'affiche.
4. Lorsque le nombre souhaité est atteint, relâcher le bouton START/STOP pour lancer la prise de mesure. Continuer de mesurer la tension artérielle de la façon décrite à la page F-21.

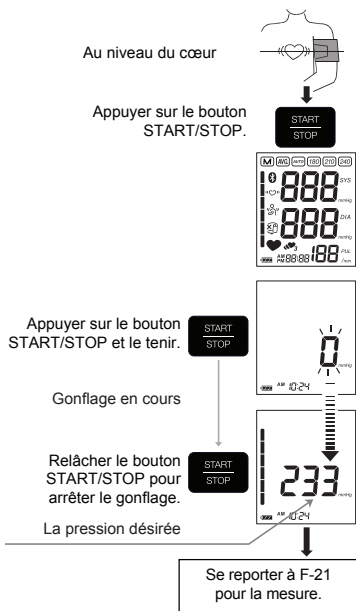

Jumelage à un appareil mobile

Fonction sans fil

- Dans l'éventualité peu probable où ce tensiomètre cause des interférences radio sur une autre station sans fil, changer l'emplacement d'utilisation de ce tensiomètre ou en cesser immédiatement l'utilisation.
- La distance de communication entre ce tensiomètre et l'appareil mobile est d'environ 10 m. Cette distance est réduite par les conditions du milieu ambiant et il faut donc s'assurer de vérifier que la distance est assez courte pour établir la connexion après la prise de mesure.
- S'assurer d'utiliser l'appareil dans un endroit assurant une bonne visibilité entre les deux dispositifs à connecter. La distance de connexion est réduite par la structure des bâtiments ou d'autres obstacles. En particulier, la connexion peut être impossible lorsque les appareils sont utilisés de part et d'autre d'une structure en béton armé.
- Ne pas utiliser la connexion *Bluetooth*[®] dans la portée d'un réseau local sans fil ou d'autres appareils sans fil, à proximité d'appareils émettant des ondes radio, comme un four à micro-ondes, dans des emplacements avec beaucoup d'obstacles ou à d'autres endroits où la puissance du signal est faible. Cette action peut entraîner une perte de connexion fréquente, une vitesse de communication très lente et des erreurs.
- Dans ce cas, couper l'alimentation de l'appareil inutilisé ou utiliser le tensiomètre à un autre endroit.
- Si le tensiomètre ne se connecte pas normalement lorsqu'il est utilisé à proximité d'un poste sans fil ou d'une station émettrice, utiliser le tensiomètre à un autre endroit.
- A&D Medical n'accepte aucune responsabilité pour les dommages résultants d'un mauvais usage ou de la perte de données, etc., qui peuvent se produire en raison de l'utilisation de ce produit.
- Il n'est pas garanti que ce produit puisse se connecter à tous les appareils *Bluetooth*[®] compatibles.

Jumelage à un appareil mobile

Transmission *Bluetooth*[®] *Bluetooth*[®]

Les appareils *Bluetooth*[®] portent le logo de la marque *Bluetooth*[®].

Pour la connexion à un appareil mobile – télécharger et installer l'application « A&D Heart Track ».



Suivre les instructions de l'application pour se connecter.

Mises en garde pour le jumelage

- Un seul appareil à la fois peut être jumelé à ce tensiomètre. Si l'appareil mobile ne peut pas recevoir de données de mesure, tenter le jumelage à nouveau.
- Le tensiomètre peut enregistrer 10 appareils mobiles.
- Si un 11e appareil mobile est enregistré, le tensiomètre supprime le plus ancien appareil mobile.

Procédure de jumelage

Ouvrez l'application A&D Heart Track, cliquez sur Ajouter des appareils Bluetooth et suivez les instructions.

1. Activer le paramètre *Bluetooth*[®] l'appareil mobile.
2. Appuyer sur le bouton START/STOP et le tenir jusqu'à ce que « **Pr** » s'affiche et puis le relâcher. Le tensiomètre sera dans un état permettant à l'appareil mobile de le trouver pendant environ une minute.
3. Si « **Err 10** » s'affiche, le jumelage a échoué, retirer les piles et tenter les étapes 1 et 2 à nouveau.
4. Accepter la demande de jumelage dans l'application A&D Heart Track.

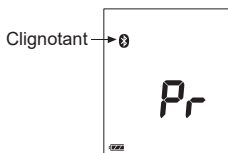

Demande de jumelage Bluetooth
« UA-1040TCNBLE »
souhaite se jumeler à votre iPhone.

Annuler

Jumeler

Jumelage à un appareil mobile

Transmission de données stockées temporairement

Dans les cas où l'appareil mobile ne peut pas recevoir les données de mesure, celles-ci sont temporairement stockées dans la mémoire du tensiomètre. Les données stockées dans la mémoire sont transmises la prochaine fois que la connexion à l'appareil mobile est établie avec succès. Un total de 90 jeux de données de mesures peuvent être stockés. Quand le nombre de jeux de données dépasse 90, les données les plus anciennes sont effacées et remplacées par les plus récentes.

Heure

Ce tensiomètre est muni d'une horloge intégrée. La date et l'heure d'une mesure sont incluses dans les données de mesure. L'horloge intégrée est automatiquement synchronisée à l'horloge d'un appareil mobile. La synchronisation de l'heure est effectuée quand l'icône *Bluetooth*[®] s'allume durant le processus de jumelage.

À propos de la mémoire

Remarque : Cet appareil stocke les 90 dernières mesures en mémoire. L'appareil affiche les valeurs des données en mémoire comme elles sont affichées.

1. Lorsque le moniteur est éteint, appuyez sur le bouton ▼ ou ▲. La moyenne de toutes les mesures est affichée. (S'il n'y a pas de données, « 0 » s'affiche. Appuyer sur le bouton ▼, ▲ ou START/STOP pour éteindre l'appareil.)

2. Chaque fois que l'on appuie sur le bouton ▼ (ou sur le bouton ▲ pour afficher les données dans l'ordre inverse), les données en mémoire s'affichent comme suit.

Moyenne de toutes les mesures du matin (AM) prises entre 4 h et 9 h 59. (Dans l'exemple, 10 mesures. S'il n'y a pas de données, « -- » s'affiche.)



Moyenne de toutes les mesures de soir (PM) prises entre 18 h et 1 h 59. (Dans l'exemple, 9 mesures. S'il n'y a pas de données, « -- » s'affiche.)



Données les plus récentes (voir no 35). Trois secondes après l'affichage du numéro de données, les données de mesure s'affichent.



Dernières données (no 1). Trois secondes après l'affichage du numéro de données, les données de mesure s'affichent.

3. Une fois les dernières données affichées, appuyer sur le bouton ▼ pour afficher la moyenne de toutes les mesures.
4. Appuyer sur le bouton START/STOP pour éteindre l'appareil. Après une minute d'inactivité, l'appareil s'éteint automatiquement.

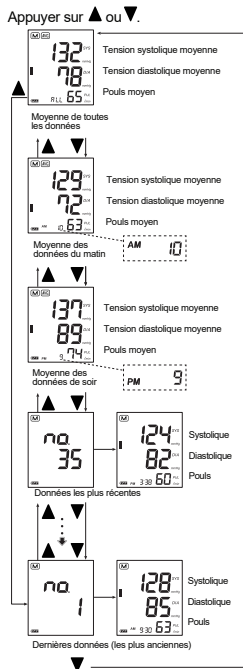

À propos de la mémoire

Suppression de toutes les données enregistrées dans la mémoire

Appuyer en même temps sur les boutons ▲ et ▼.
La marque **M** et l'indicateur de charge des piles apparaissent. Appuyer sur les boutons ▲ et ▼ et les tenir jusqu'à ce que la marque **M** illuminée commence à clignoter pour supprimer toutes les données enregistrées dans la mémoire.



L'indicateur de RCI/FA

Lorsque le moniteur détecte un rythme irrégulier pendant les mesures, l'indicateur de RCI/FA apparaît à l'écran avec les valeurs mesurées.

Note : Nous vous recommandons de contacter votre médecin si vous voyez fréquemment cet indicateur de RCI/FA : 

Qu'est-ce que la FA ?

Le cœur se contracte en raison des signaux électriques se produisant dans le cœur et envoie le sang dans tout le corps. La fibrillation auriculaire (FA) se produit lorsque le signal électrique dans l'oreillette est troublé et provoque des perturbations dans l'intervalle des pulsations. La FA peut causer la stagnation du sang dans le cœur, ce qui peut facilement créer des caillots sanguins, cause d'AVC et de crise cardiaque.

À propos de l'indicateur de gonflage du brassard

L'indicateur de gonflage du brassard se trouve sur le côté gauche de l'écran pour vous indiquer quand le tensiomètre gonfle et dégonfle le brassard. L'indicateur de gonflage du brassard monte pendant le gonflage et descend pendant le dégonflage.

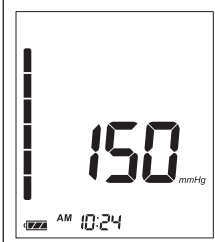
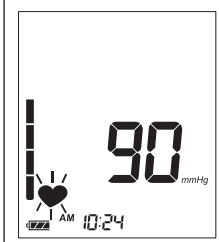
Gonflage en cours	Gonflage terminé	Dégonflage/mesure en cours
		

Classification AHA

Chaque segment de l'indicateur sous forme de barres correspond à la classification AHA de la tension artérielle.

Exemple

Hypertension Stade 2	Hypertension Stade 1	Élevée

Indicateur de classification AHA

	← Hypertension Stade 2
	← Hypertension Stade 1
	← Élevée
	← Normale

: L'indicateur affiche un segment, fondé sur les données actuelles, correspondant à la classification AHA.

Classification de la tension artérielle	Systolique (mmHg)		Diastolique (mmHg)
Normale	< 120	et	< 80
Élevée	120 à 129	et	< 80
Hypertension – Stade 1 (tension artérielle élevée)	130 à 139	ou	80 à 89
Hypertension – Stade 2 (tension artérielle élevée)	≥ 140	ou	≥ 90
CRISE HYPERTENSIVE (consultez votre médecin immédiatement)	≥ 180	et/ou	≥ 120

À propos de la tension artérielle

Qu'est-ce que la tension artérielle?

La tension artérielle est la force exercée par le sang contre les parois des artères. La tension systolique mesure la pression exercée lorsque le cœur se contracte; la tension diastolique mesure la pression exercée lorsque le cœur se dilate. La tension artérielle est exprimée en millimètres de mercure (mmHg).

Quels sont les éléments qui influencent la tension artérielle?

De nombreux facteurs influent sur la tension artérielle : l'âge, le poids, l'heure de la journée, le niveau d'activité, le climat, l'altitude et la saison. Certaines activités peuvent modifier considérablement la tension artérielle. La marche augmentera probablement la tension artérielle d'une personne. Le sommeil diminuera probablement la tension artérielle. Ne pas se détendre pendant plusieurs minutes avant de prendre les mesures peut aussi influencer sur les résultats. En plus de ces facteurs, les boissons contenant de la caféine ou de l'alcool, certains médicaments, le stress émotionnel et même des vêtements serrés peuvent faire une différence dans les mesures.

Quelles sont les causes des variations de la tension artérielle?

La tension artérielle d'une personne varie grandement d'un jour à l'autre et d'une saison à l'autre. Chez les personnes hypersensibles, ces variations sont encore plus prononcées. Normalement, la tension artérielle augmente pendant le travail ou le jeu et tombe à son niveau le plus bas pendant le sommeil.

À propos de la tension artérielle

Qu'est-ce que l'hypertension?

L'hypertension (tension artérielle élevée) est le diagnostic posé lorsque les résultats dépassent constamment la normale. Il est bien connu que l'hypertension peut entraîner un accident vasculaire cérébral, une crise cardiaque ou une autre maladie si elle n'est pas traitée. Appelée « tueur silencieux » parce qu'elle ne produit pas toujours des symptômes qui vous alertent de l'existence du problème, l'hypertension est traitable lorsqu'elle est diagnostiquée tôt.

L'hypertension peut-elle être contrôlée?

Chez de nombreuses personnes, l'hypertension peut être contrôlée en modifiant le mode de vie et en réduisant au minimum le stress, en prenant les médicaments appropriés prescrits et en surveillant la situation avec un médecin. L'American Heart Association recommande d'adopter les comportements suivants pour prévenir ou contrôler l'hypertension :

- Ne pas fumer
- Réduire l'apport en sel et en gras
- Maintenir un poids adéquat
- Faire de l'exercice régulièrement
- Effectuer régulièrement des examens physiques

Pourquoi mesurer la tension artérielle à la maison?

Il est maintenant bien connu que, pour de nombreuses personnes, la tension artérielle mesurée dans le cabinet d'un médecin ou en milieu hospitalier peut être élevée en raison de l'appréhension et de l'anxiété. Cette réaction est communément appelée « effet blouse blanche ». Quoi qu'il en soit, l'auto-évaluation à la maison s'ajoute aux mesures prises par votre médecin et fournit un historique de la tension artérielle plus précis et complet. En outre, des études cliniques ont montré que la détection de l'hypertension est accrue et que le traitement donne de meilleurs résultats lorsque les patients consultent leur médecin et surveillent leur tension artérielle à la maison.

Dépannage

Problème	Cause probable	Mesure corrective
Rien n'apparaît sur l'écran, même lorsque l'appareil est allumé.	La pile est déchargée.	Remplacer toutes les piles par de nouvelles.
	Les bornes des piles ne sont pas dans la bonne position.	Réinstaller les piles de façon à ce que les bornes négatives et positives correspondent aux sens indiqués sur le compartiment des piles.
Le brassard ne se gonfle pas.	La charge des piles est trop faible.  Le symbole (PILES DÉCHARGÉES) clignote. Si les piles sont complètement déchargées, le symbole n'apparaît pas.	Remplacer toutes les piles par de nouvelles.
L'appareil ne mesure pas. Les mesures sont trop élevées ou trop faibles.	Le brassard n'est pas appliqué correctement.	Appliquer le brassard correctement.
	Les mesures sont trop élevées ou trop faibles.	Rester le plus immobile et silencieux possible pendant la prise de mesure.
	La position du brassard n'est pas adéquate.	S'asseoir confortablement et rester tranquille. Placer le bras sur une table, la paume vers le haut et le brassard au même niveau que votre cœur.
	_____	Si vous avez un rythme cardiaque très faible ou irrégulier, l'appareil peut avoir de la difficulté à déterminer votre tension artérielle.
Autre	La valeur est différente de celle mesurée dans une clinique ou un cabinet médical.	Se reporter à la section « Pourquoi mesurer la tension artérielle à la maison? »
	_____	Retirer les piles. Les replacer correctement et prendre une autre mesure.

Remarque : Si les mesures décrites ci-dessus ne règlent pas le problème, communiquer avec le détaillant. Ne pas tenter d'ouvrir ou de réparer ce produit, car toute tentative rendra votre garantie invalide.

Entretien

Ne pas ouvrir l'appareil. Il contient des composants électriques fragiles et une unité d'air complexe qui risquent d'être endommagés. S'il n'est pas possible de régler le problème en suivant les instructions de dépannage, contacter le détaillant autorisé de votre région ou le service à la clientèle. Le service à la clientèle d'A&D peut fournir de l'assistance technique et des pièces de rechange.

Données techniques

Modèle	UA-1040TCNBLE
Type	oscillométrique
Mémoire	90 mesures
Intervalle de mesure	Tension : 0 à 299 mmHg Tension systolique : 60 à 279 mmHg Tension diastolique : 40 à 200 mmHg Pouls : 40 à 180 battements par minute
Précision	Tension : ± 3 mmHg Pouls : ± 5 %
Valeur nominale	CC 6 V 3 W
Source d'alimentation	4 piles de 1,5 V (AA, LR6 ou R6P) ou Adaptateur CA de 120 Volts (TB-233)
Classification	Équipement ME à alimentation interne (fournie par des piles) /Classe II (fournie par un adaptateur) Mode de fonctionnement continu.
Test clinique	Selon la norme ISO81060-2 : 2020
EMC	CEI 60601-1-2 : 2014+A1 : 2020
Communication sans fil	Bluetooth : Ver.5.1LE BLP

Données techniques













Bande de fréquences	2 402 MHz à 2 480 MHz
Puissance de sortie RF maximale	< 10 dBm
Modulation	GFSK
Données prises en charge	Tension systolique, tension diastolique, pouls
Distance de communication	10 m environ (Cette distance est réduite par les conditions du milieu ambiant.)
Appareil jumelé	10 appareils
Environnement opérationnel	50 °F à 104 °F (10 °C à 40 °C) 15 %HR à 85 %HR/800 hPa à 1 060 hPa
Environnement de transport/stockage	-4 °F à 140 °F (-20 °C à 60 °C) 10 %HR à 95 %HR / 700 hPa à 1 060 hPa
Dimensions	140 mm (L) x 64 mm (H) x 118 mm (P) 5,5 po (L) x 2,5 po (H) x 4,6 po (P)
Poids	320 g (11,3 oz) sans les piles
Protection contre la pénétration	Appareil : IP20
Nombre de mesures	Environ 700 mesures avec piles LR6 (alcalines) Environ 200 mesures avec piles R6P (manganèse) Avec tension de 180 mmHg, température ambiante de 23 °C
Partie appliquée.	Brassard de type BF 
Vie utile	Appareil : 5 ans (lorsque utilisé six fois par jour) Brassard : 2 ans (lorsque utilisé six fois par jour) Adaptateur CA : 5 ans (lorsque utilisé six fois par jour)

Données techniques

Accessoire – adaptateur CA

L'adaptateur permet de brancher l'appareil à une source d'alimentation à la maison. Veuillez communiquer avec votre détaillant local d'A&D pour l'acheter. L'adaptateur CA doit être inspecté ou remplacé régulièrement.

Accessoires (vendis séparément)

Numéro de pièce	Description	Caractéristique
UA-420A	Brassard à grande plage	22 à 42 cm (8,6 à 16,5 po)
UA-291A	Grand brassard	31 à 45 cm (12,2 à 17,7 po)
UA-290A	Brassard moyen	23 à 37 cm (9,0 à 14,6 po)
UA-289A	Petit brassard	16 à 24 cm (6,3 à 9,4 po)
<i>Taille du bras : circonférence au niveau du biceps.</i>		
TB-233	Adaptateur CA	Entrée : 120V ~ 60 Hz 0,15 A Sortie : 6 V  500 mA            IP21

Taille du bras : circonférence au niveau du biceps.

Remarque : Les spécifications peuvent être modifiées sans préavis. La classification IP correspond aux degrés de protection fournis par les boîtiers conformément à la norme CEI 60529. Cet appareil est protégé contre les corps étrangers solides de 12 mm de diamètre et plus, comme un doigt. Cet appareil n'est pas protégé contre l'eau.

Données techniques

Données techniques relatives à la CEM

Tensiomètre à piles ou à adaptateur CA

L'équipement électrique médical nécessite des précautions particulières concernant la CEM et doit être installé et mis en service conformément aux informations relatives à la CEM fournies ci-dessous.

Les équipements de communication RF portables et mobiles (p. ex. téléphones cellulaires) peuvent affecter l'équipement électrique médical.

L'utilisation d'accessoires et de câbles autres que ceux spécifiés peut entraîner une augmentation des émissions ou une diminution de l'immunité de l'appareil.

Tableau 1 – Limites d'ÉMISSION –

Phénomène	Conformité
ÉMISSIONS RF conduites et rayonnées CISPR 11	Groupe 1, Classe B
Distorsion harmonique CEI 61000-3-2	Classe A
Variation de tension et papillotement CEI 61000-3-3	Conformité

Tableau 2 – NIVEAUX DES ESSAIS D'IMMUNITÉ : Port d'enceinte –

Phénomène	NIVEAUX DES ESSAIS D'IMMUNITÉ
Décharge électrostatique CEI 61000-4-2	±8 kV contact ±2 kV, ±4 kV, ±8 kV, ±15 kV air
Champs EM RF rayonnés CEI 61000-4-3	10 V/m 80 MHz à 2,7 GHz 80 % AM à 1 kHz
Champs à proximité des équipements de communication RF sans fil CEI 61000-4-3	Se reporter au tableau 4
Champ magnétique à fréquence d'alimentation nominale CEI 61000-4-8	30 A/m 50 Hz ou 60 Hz
Champs magnétiques de proximité CEI 61000-4-39	Se reporter au tableau 5

Données techniques

Tableau 3 – NIVEAUX DES ESSAIS D'IMMUNITÉ : Port d'alimentation CA d'entrée –

Phénomène	NIVEAUX DES ESSAIS D'IMMUNITÉ
Transitoires électriques rapides/en salves CEI 61000-4-4	± 2 kV Fréquence de répétition de 100 kHz
Surtensions ligne à ligne CEI 61000-4-5	$\pm 0,5$ kV, ± 1 kV
Perturbations conduites induites par les champs RF CEI 61000-4-6	3 V 0,15 MHz à 80 MHz 6 V dans les bandes ISM et radio amateur entre 0,15 MHz et 80 MHz 80 % AM à 1 kHz
Creux de tension CEI 61000-4-11	0 % U_T ; 0,5 cycle À 0°, 45°, 90°, 135°, 180°, 225°, 270° et 315°
	0 % U_T ; 1 cycle et 70 % U_T ; 25/30 cycles Monophasé : at 0°
Interruption de tension CEI 61000-4-11	0 % U_T ; 250/300 cycles
REMARQUE : U_T correspond à la tension de secteur CA avant l'application du niveau d'essai.	

Tableau 4 – Spécifications des essais de L'IMMUNITÉ DU PORT D'ENCEINTE aux équipements de communication RF sans fil –

Fréquence de l'essai (MHz)	Bande (MHz)	Service	Modulation	Puissance maximale (W)
385	380 – 390	TETRA 400	Modulation du pouls 18 Hz	27
450	430 – 470	GMRS 460 FRS 460	FM déviation de ± 5 kHz 1 kHz sinusoïdale	28
710	704 – 787	Bande LTE 13, 17	Modulation du pouls 217 Hz	9
745				
780				

Données techniques

Fréquence de l'essai (MHz)	Bande (MHz)	Service	Modulation	Puissance maximale (W)
810	800 – 960	GSM 800/900 TETRA 800 iDEN 820 CDMA 850 Bande LTE 5	Modulation du pouls 18 Hz	28
870				
930				
1720	1700 – 1990	GSM 1800 CDMA 1900 GSM 1900 DECT Bande LTE 1, 3, 4, 25 UMTS	Modulation du pouls 217 Hz	28
1845				
1970				
2450	2400 – 2570	Bluetooth WLAN 802.11 b/g/n RFID 2450 Bande LTE 7	Modulation du pouls 217 Hz	28
5240	5100 – 5800	WLAN 802.11 a/n	Modulation du pouls 217 Hz	9
5500				
5785				

Tableau 5 – Spécifications des essais de L'IMMUNITÉ DU PORT D'ENCEINTE aux champs magnétiques de proximité –

Fréquence de l'essai	Modulation	NIVEAU D'ESSAI D'IMMUNITÉ (A/m)
30 kHz	CW	8
134,2 kHz	Modulation par impulsion 2,1 kHz	65
13,56 MHz	Modulation par impulsion 50 kHz	7,5

Données techniques

MISE EN GARDE DE LA FCC

Toute transformation ou modification non expressément autorisée par la partie responsable de la conformité pourrait annuler l'autorisation de l'utilisateur à utiliser cet équipement. Cet émetteur ne doit pas être installé ou utilisé en conjonction avec d'autres antennes ou émetteurs.

Cet équipement est conforme aux limites d'exposition aux radiations de la FCC indiquées pour un environnement non contrôlé et répond aux directives d'exposition aux radiofréquences (RF) de la FCC stipulées dans le Supplément C d'OET65. Les très faibles niveaux d'énergie RF émis par cet équipement le rendent conforme sans évaluation de l'exposition maximale permise (MPE). Il est toutefois désirable qu'il soit installé et utilisé en gardant le radiateur à au moins 20 cm du corps d'une personne (excluant les extrémités : mains, poignets, pieds et chevilles).

REMARQUE : Cet équipement a été testé et jugé conforme aux limites d'un appareil numérique de Classe B, conformément à la Partie 15 des règles de la FCC.

Ces limites sont conçues pour fournir une protection raisonnable contre les interférences nocives dans une installation résidentielle. Cet équipement génère, utilise et peut rayonner de l'énergie radioélectrique et, s'il n'est pas installé et utilisé conformément aux instructions, il peut causer des interférences nuisibles aux communications radio. Cependant, il n'y a pas de garantie que de l'interférence ne se produira pas dans une installation particulière. Si cet équipement produit des interférences nuisibles à la réception radio ou télé, ce qui peut être établi en éteignant et en allumant l'équipement, l'utilisateur est encouragé à tenter de corriger l'interférence par un des moyens suivants :

- Réorienter ou déplacer l'antenne réceptrice.
- Augmenter la distance entre l'équipement et le récepteur.
- Connecter l'équipement à une prise de courant sur un circuit différent de celui auquel le récepteur est connecté.
- Consulter le vendeur ou un technicien en radio/télé chevronné pour obtenir de l'aide.

Garantie

GARANTIE LIMITÉE

A&D Medical

Pour les acheteurs aux Canada seulement :

Produit	Durée de la garantie du consommateur
Tensiomètre	5 ans
Brassard	2 ans

Pour les achats effectués à l'extérieur des États-Unis, veuillez communiquer avec le distributeur ou le détaillant local.

Garantie limitée :

A&D Medical (« A&D ») garantit au premier acheteur (« Vous ») que le produit d'A&D que vous avez acheté (le « Produit ») sera exempt de défauts de matériel, de fabrication et de conception pour la durée de garantie applicable indiquée ci-dessus à partir de la date à laquelle vous avez acheté le Produit pour une utilisation normale. Cette garantie limitée vous est destinée exclusivement et est non transférable. Si le Produit est défectueux, vous devez retourner le Produit à A&D conformément à la procédure décrite ci-dessous. L'obligation de garantie d'A&D se limite à la réparation ou au remplacement, à la discrétion d'A&D, du produit défectueux que vous avez retourné pendant la période de garantie. Cette réparation ou ce remplacement ne vous coûtera rien. Le Produit réparé ou de remplacement est garanti par les présentes jusqu'à l'échéance de la garantie initiale ou pendant 90 jours à compter de la date d'expédition du Produit réparé ou de remplacement, selon la dernière éventualité.

Pour obtenir un service de garantie, veuillez communiquer avec nous aux **États-Unis au 1-888-726-9966 ou, au Canada, au 1-800-461-0991** pour connaître l'adresse de retour, les frais d'expédition et de manutention et d'autres instructions pour le traitement de la garantie. Veuillez vous assurer d'avoir une preuve satisfaisante de la date de votre achat et une description du défaut. Les retours ne seront pas acceptés à moins qu'un numéro d'autorisation de retour de matériel (RMA) ait été délivré par le représentant du Service à la clientèle d'A&D.

Garantie

La présente garantie limitée ne couvre pas (i) tout dommage causé à l'expédition, (ii) tout dommage ou défaut attribuable à une mauvaise utilisation, à un abus, au défaut de prendre des précautions raisonnables, au défaut de suivre les instructions écrites jointes au produit, à un accident, au fait de soumettre le Produit à une tension autre que la tension spécifiée, à des conditions environnementales inadéquates, ou à des modifications, altérations ou réparations par une personne autre que A&D ou des personnes autorisées par A&D ni (iii) les composants consommables, et A&D ne pourra pas en être tenue responsable.

CETTE GARANTIE LIMITÉE EST LA SEULE GARANTIE FOURNIE PAR A&D; IL N'Y A AUCUNE AUTRE GARANTIE EXPRESSE. Si A&D ne peut pas raisonnablement réparer ou remplacer le produit, A&D remboursera le montant que vous avez payé pour le Produit (sans les taxes), auquel sera soustrait un montant raisonnable en raison de son utilisation. Pour recevoir un remboursement, vous devez avoir retourné le Produit et tout le matériel connexe à A&D. Le recours susmentionné de réparation, de remplacement ou de remboursement est votre seul et unique recours. A&D NE PEUT EN AUCUN CAS ÊTRE TENUE RESPONSABLE DES DOMMAGES, Y COMPRIS, SANS S'Y LIMITER, DE LA PERTE DE PROFITS, DE LA PERTE DE RENSEIGNEMENTS OU DES COÛTS DE REMPLACEMENT, DÉCOULANT DE VOTRE UTILISATION DU PRODUIT OU DE VOTRE INCAPACITÉ À L'UTILISER, Y COMPRIS, SANS S'Y LIMITER, DES DOMMAGES SPÉCIAUX, ACCESSOIRES OU CONSÉCUTIFS, MÊME SI A&D A ÉTÉ INFORMÉE DE LA POSSIBILITÉ DE TELS DOMMAGES. Certains États ne permettent pas l'exclusion des dommages accessoires ou consécutifs, de sorte que les exclusions ci-dessus peuvent ne pas s'appliquer à vous. Cette garantie vous donne des droits juridiques précis, et vous pouvez aussi avoir d'autres droits qui peuvent varier d'un État à l'autre.

Aucun distributeur, détaillant ou autre partie n'est autorisé à donner une garantie au nom d'A&D ou à modifier cette garantie, ou à présumer d'une responsabilité d'A&D à l'égard de ses produits.



A&D Medical

Manufactured by (Fabriqué par):

A&D Company, Limited

1-243 Asahi, Kitamoto-shi,
Saitama-ken 364-8585 Japan
aandd.jp
[81] (48) 593-1119

Manufactured for (Fabriqué pour):

A&D Engineering, Inc.

4622 Runway Boulevard
Ann Arbor, MI 48108 USA
andmedical.com
1-888-726-9966

Made in Vietnam

Fabriqué au Vietnam

Distributed by (Distribué par):

Auto Control Médical –

an A&D Company / une compagnie A&D

6695 Millcreek Drive, Unit 6,
Mississauga, Ontario, L5N 5R8 Canada
andmedical.com
1-800-461-0991

© 2024 All trademarks are property of their rightful owners

© 2024 Toutes les marques de commerce
sont la propriété de leurs propriétaires légitimes

1WMPD4005448